

Dowiedz się jak



Wybierz przycisk obok pozycji, o której chcesz się więcej dowiedzieć.

- Wymienić pojemnik z tuszem
- Załadować papier
- Zmienić ustawienia druku
- Drukować na różnych rodzajach i formatach papieru oraz na kopertach
- Drukować na dwóch stronach papieru

W celu pełnego wykorzystania możliwości drukarki oraz towarzyszącej jej pomocy ekranowej, należy skorzystać z ramki narzędziowej HP DeskJet.



Ładowanie papieru

Czynność 1 z 4



- 1 Przesuń regulatory szerokości i długości papieru w ich najbardziej zewnętrzne pozycje.

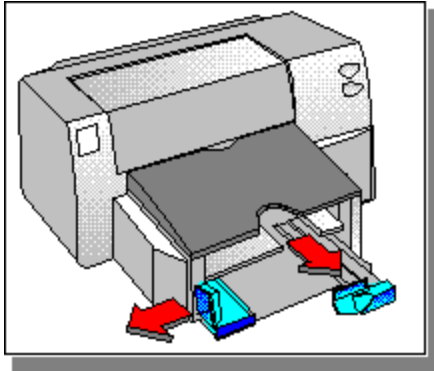

Ładowanie papieru

Czynność 2 z 4

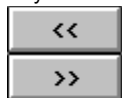

- 2 Ułóż plik papieru o grubości około 19 mm wzdłuż prawej strony tacy wejściowej, stroną do drukowania w dół, aż do jego zatrzymania się.

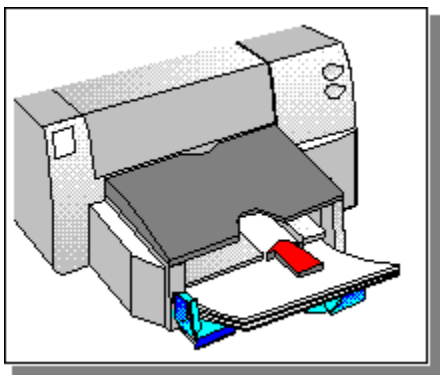

Ładowanie papieru

Czynność 3 z 4

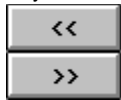

- Przesuń regulatory szerokości i długości papieru, aż do ich zatrzymania się na brzegach papieru.

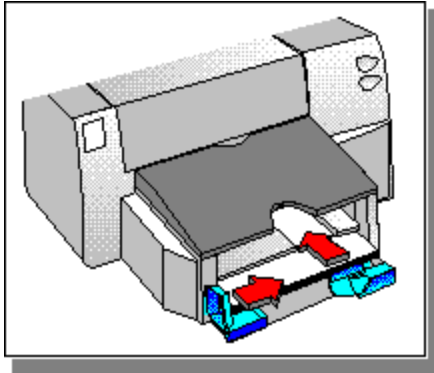

Ładowanie papieru

Czynność 4 z 4

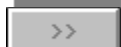
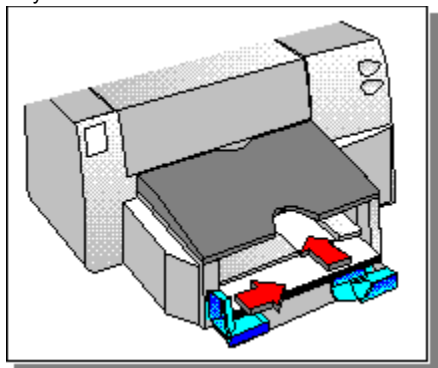

- 4 Na fiszce "Papier" w polu dialogowym ustawień druku HP, zmień ustawienia tak, aby odpowiadały one rodzajowi i formatowi papieru oraz kierunkowi druku, a następnie kliknij OK.

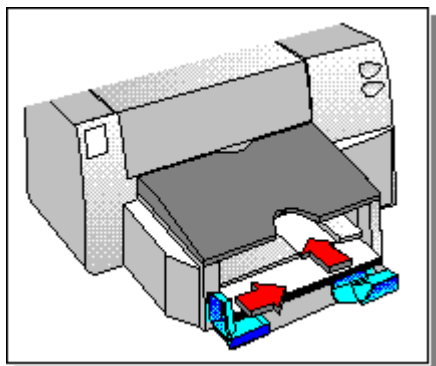

Kliknij tutaj

po instrukcje dotyczące zmiany ustawień druku.

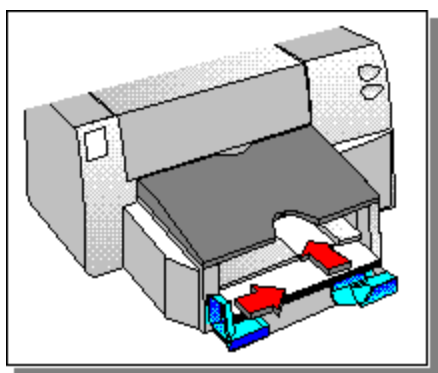

Drukowanie na kliszach lub przeźroczach

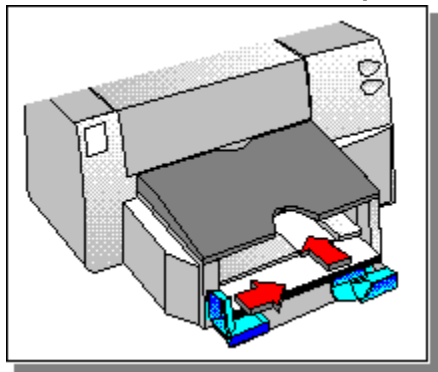

Czynność 1 z 6

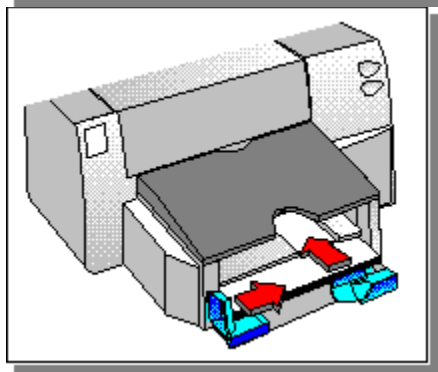
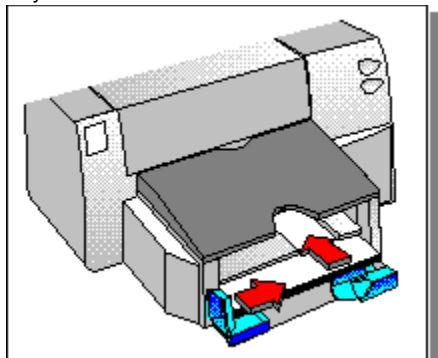

Uwaga Należy używać klisz HP Premium, które są przeznaczone specjalnie do używania w drukarce HP DeskJet, lub innych klisz przeznaczonych do używania w drukarkach atramentowych.

- 1 Włóż kliszę HP Premium do odpowiedniego podajnika, szorstką stroną w dół i samoprzylepnym paskiem do przodu.

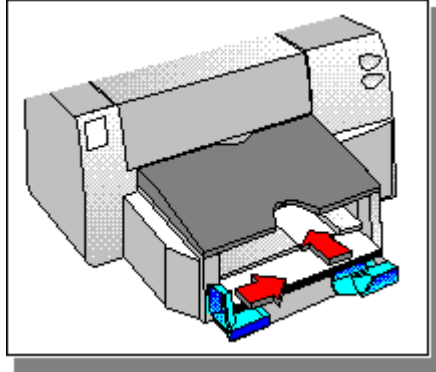

Kliknij tutaj

po instrukcje dotyczące ładowania papieru.

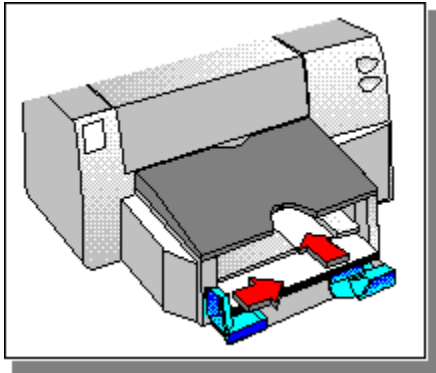

Drukowanie na kliszach lub przeźroczach

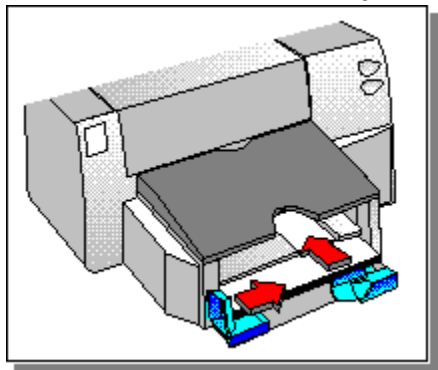

Czynność 2 z 6

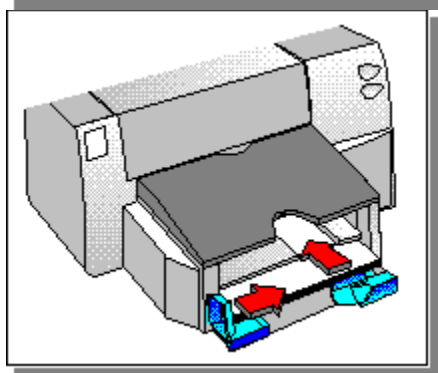
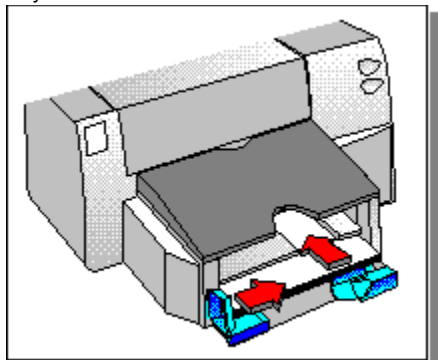

2 W polu dialogowym ustawień druku HP, kliknij na fiszce "Papier". W polu "Rodzaj papieru", wybierz następujące opcje:

- **Klisza**, aby normalnie drukować na kliszach
- **Klisza (kontrola przerwy)**, aby ręcznie usuwać każdą kliszę z tacy wyjściowej do wyschnięcia. Po wydrukowaniu każdej strony pojawi się pole dialogowe. Wyjmij kliszę i kliknij OK, aby kontynuować drukowanie.

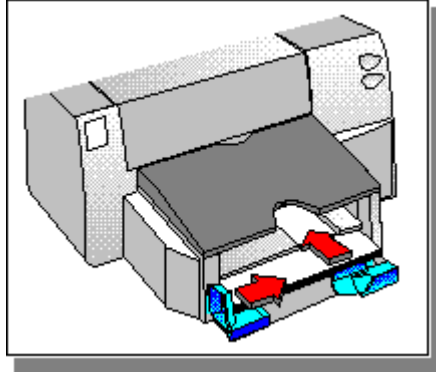

Kliknij tutaj

po instrukcje odnośnie zmiany ustawień druku.

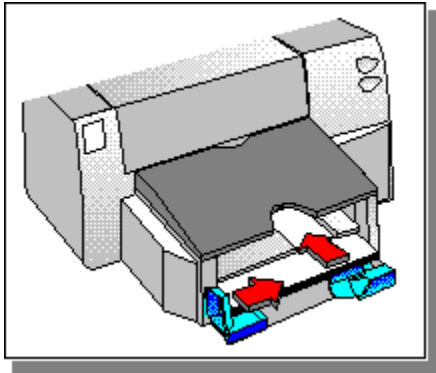

Drukowanie na kliszach lub przeźroczech

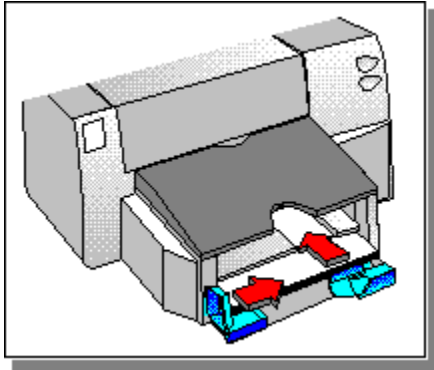

Czynność 3 z 6

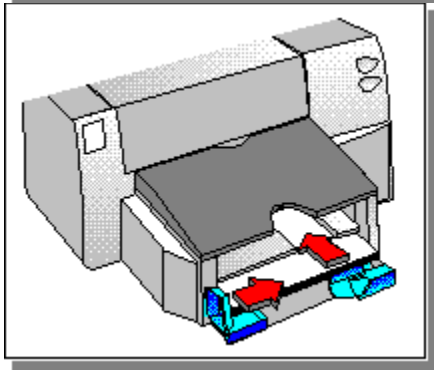
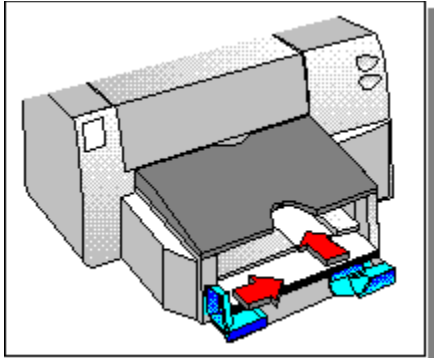

3 W polu formatu papieru, wybierz Letter.

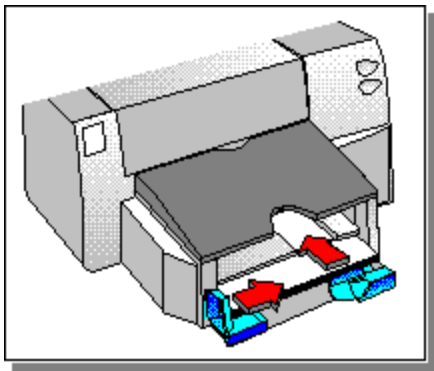

Drukowanie na kliszach lub przeźroczach

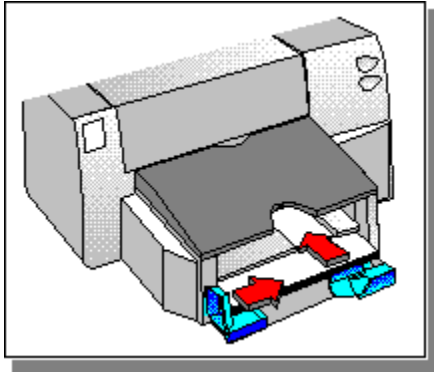

Czynność 4 z 6

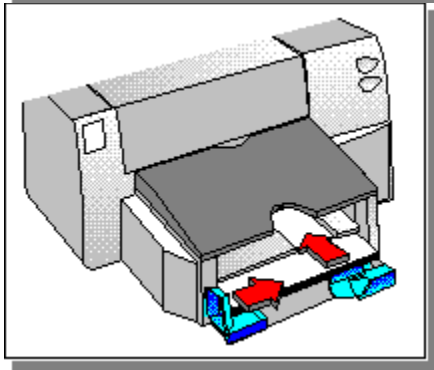
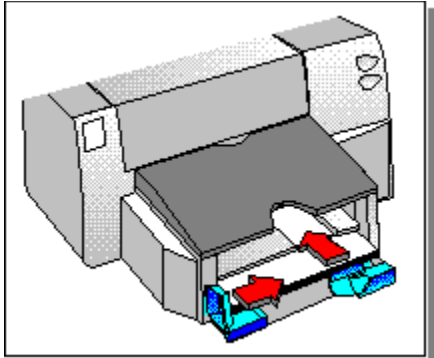

4 Kliknij na fiszce "Ustawienia" i w polu jakości druku wybierz "Najlepszą".

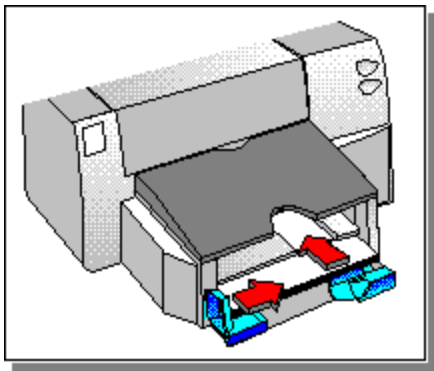

Drukowanie na kliszach lub przeźroczach

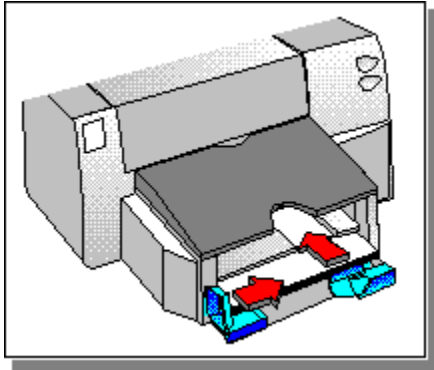

Czynność 5 z 6

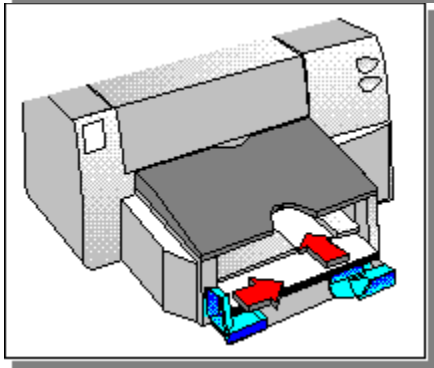
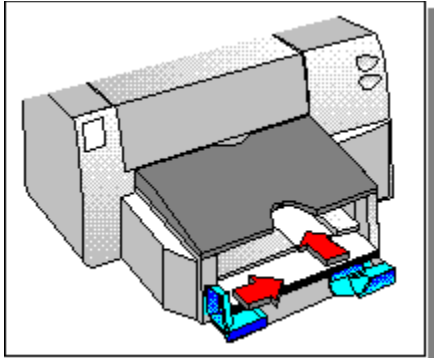

5 Zmień inne ustawienia druku, jeśli konieczne, a następnie kliknij OK.

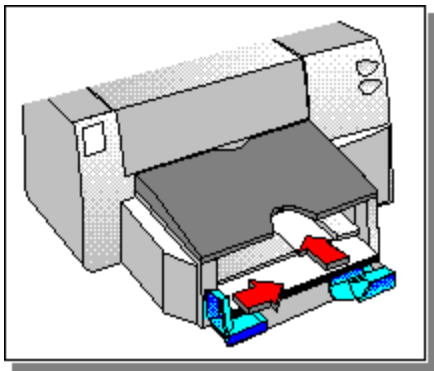

Drukowanie na kliszach lub przeźroczach

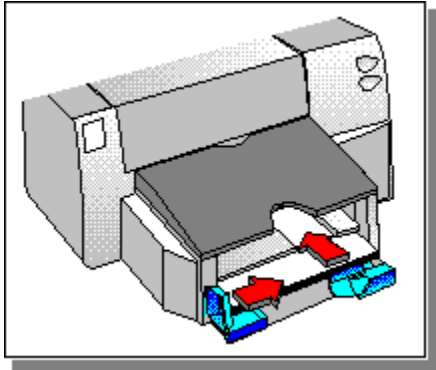

Czynność 6 z 6

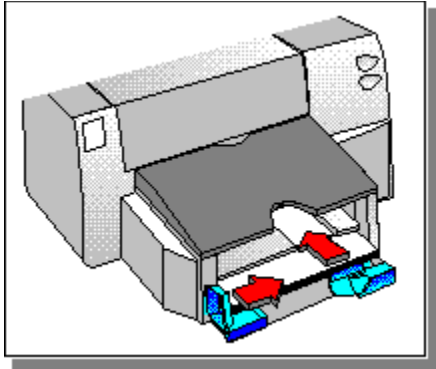

6 Wydrukuj swoją kliszę lub przeźroczce.

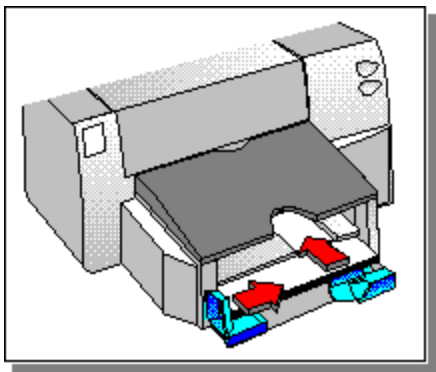

Drukowanie na papierach HP Premium

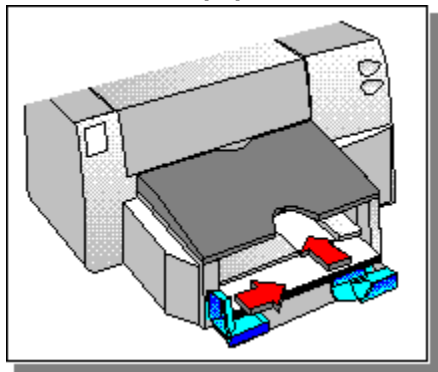

Czynność 1 z 4

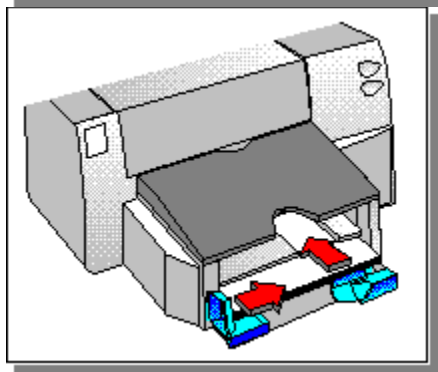
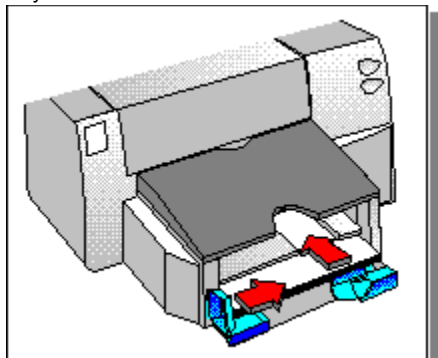

Uwaga Należy używać papierów HP Premium InkJet lub błyszczących, które są przeznaczone specjalnie do drukowania na drukarce HP DeskJet, lub używaj innych papierów przeznaczonych do drukarek atramentowych.

- 1 Włóż papier HP Premium InkJet lub błyszczący do tacy wejściowej.

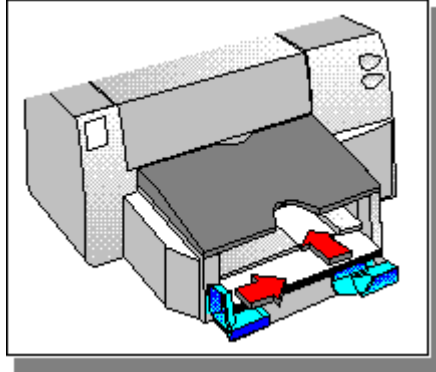

Kliknij tutaj

po instrukcje odnośnie ładowania papieru.

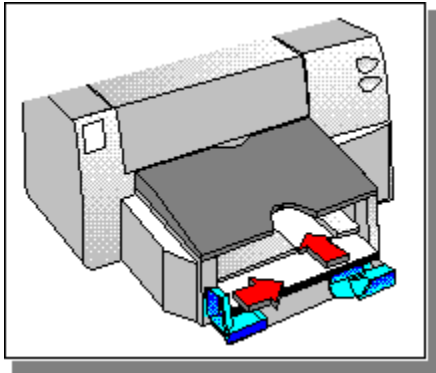

Drukowanie na papierach HP Premium

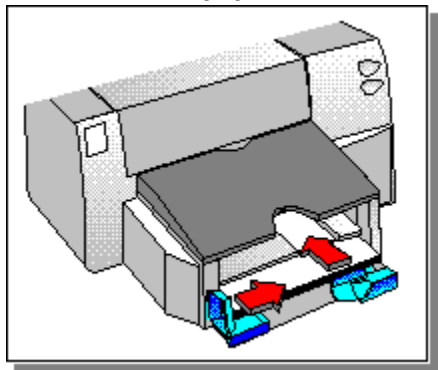

Czynność 2 z 4

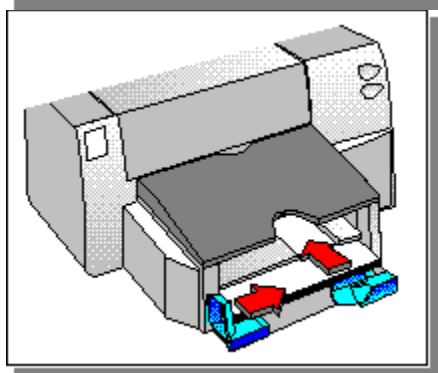
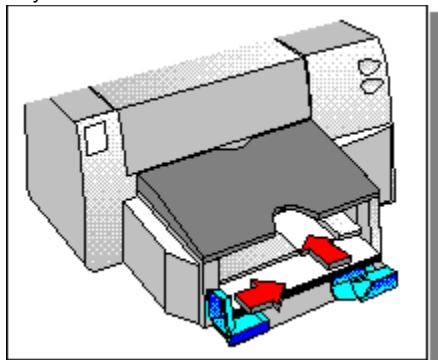

2 W polu dialogowym ustawienia druku HP, kliknij na fiszce "Papier". W polu rodzaju papieru, wybierz rodzaj używanego papieru:

- **Papier błyszczący HP**, przeznaczony do produkowania wydruków fotograficznej jakości
- **Papier błyszczący HP (kontrola przerwy)** przeznaczony do drukowania w warunkach wysokiej wilgotności, gdzie papier błyszczący może schnąć powoli
- **Papier HP Premium InkJet**, przeznaczony do ulepszenia czarnych lub kolorowych wydruków

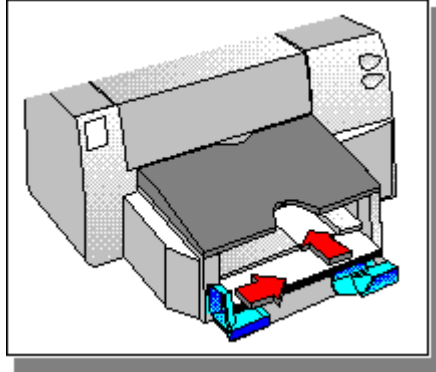

Kliknij tutaj

po instrukcje odnośnie zmiany ustawień druku.

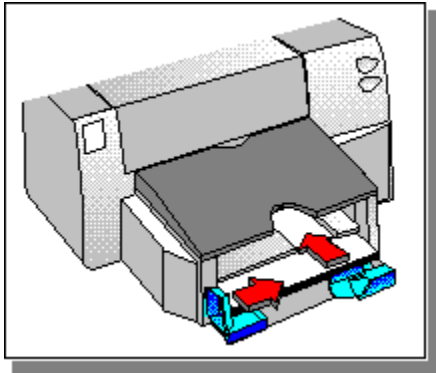

Drukowanie na papierach HP Premium

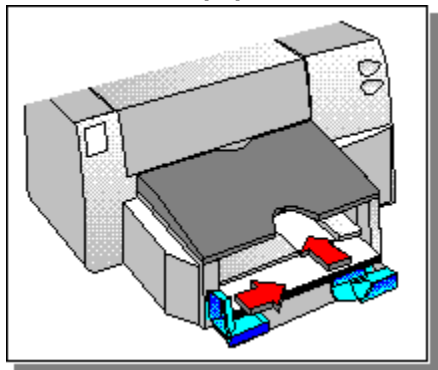

Czynność 3 z 4

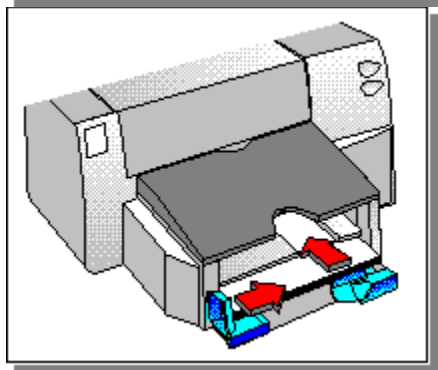
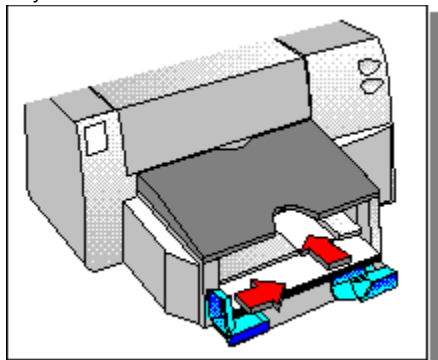

3 Kliknij na fiszce "Ustawienia". W polu jakości druku, wybierz "Najlepszą", a następnie kliknij OK.

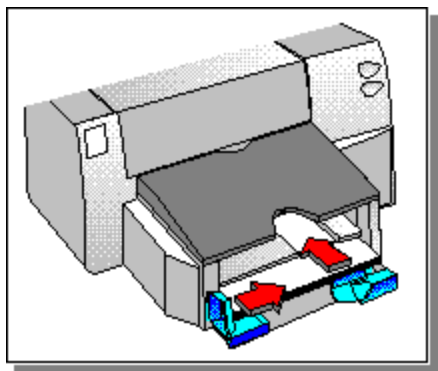

Drukowanie na papierach HP Premium

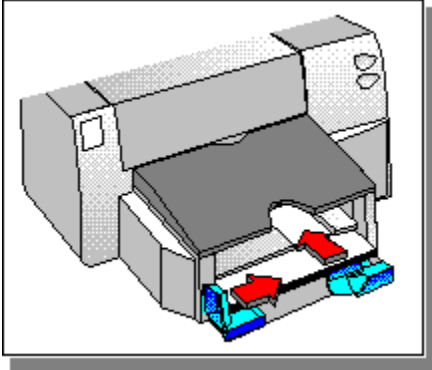

Czynność 4 z 4

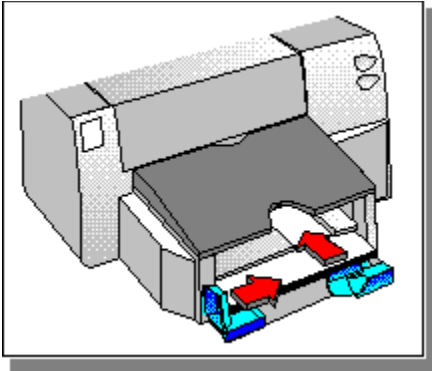

4 Wydrukuj swój dokument.

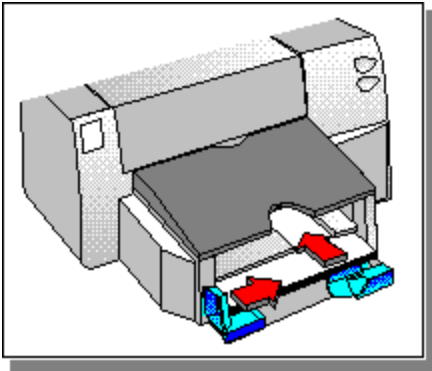

Drukowanie na nalepkach

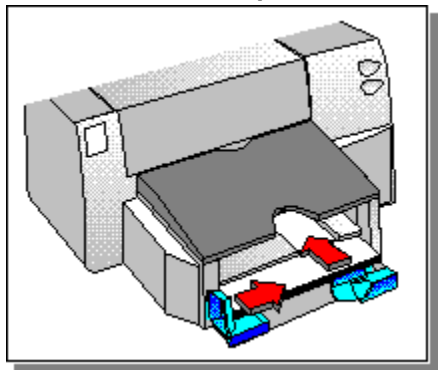

Czynność 1 z 4

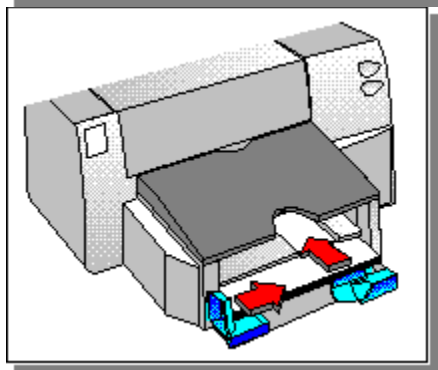
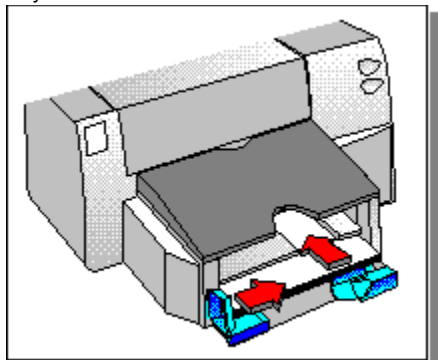

1 Rozwachluj plik nalepek, aby upewnić się, że strony nie są poszczepiane ze sobą.

Uwaga: Należy używać tylko papierowych nalepek, przeznaczonych specjalnie do drukarek atramentowych (takich jak nalepki Avery InkJet Labels), oraz sprawdzić, aby nie były one starsze niż dwa lata.

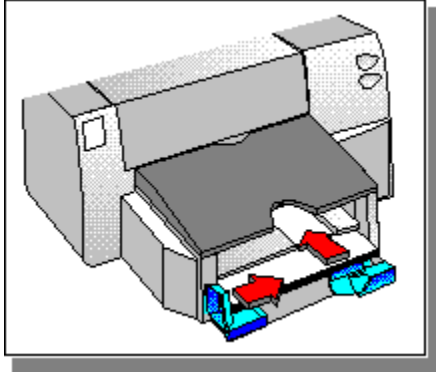

Drukowanie na nalepkach

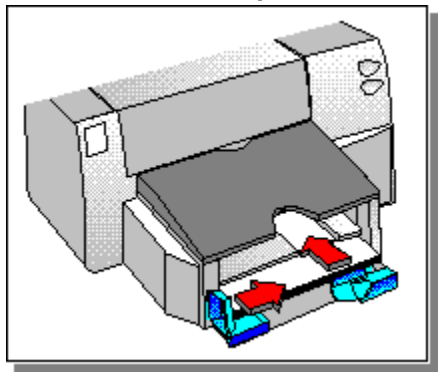

Czynność 2 z 4

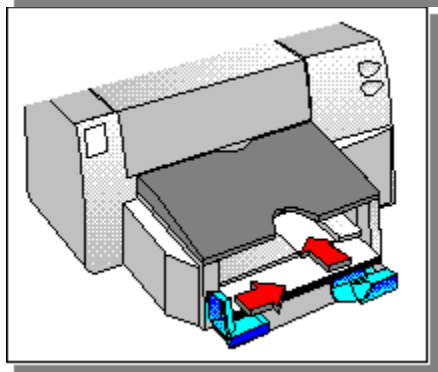
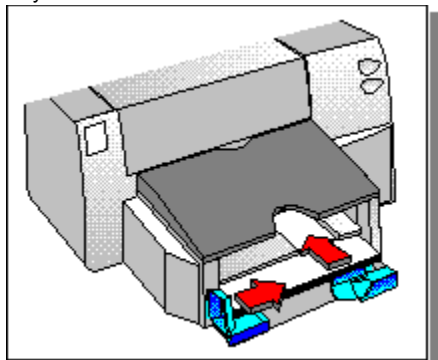

- 2 Wsuń plik nalepek wzdłuż prawej strony tacy wejściowej, stroną do druku w dół, kładąc je na wierzchu około 25 arkuszy zwykłego papieru.

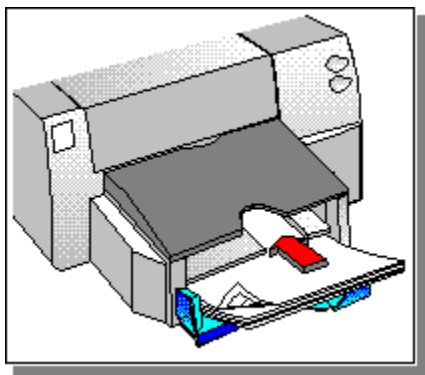

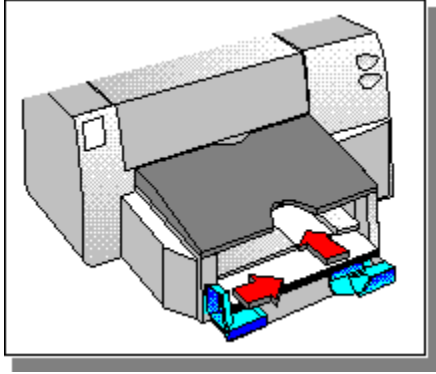

Drukowanie na nalepkach

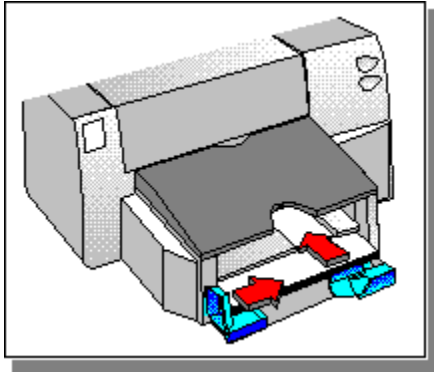

Czynność 3 z 4

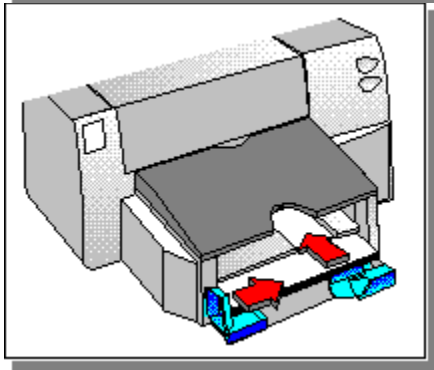
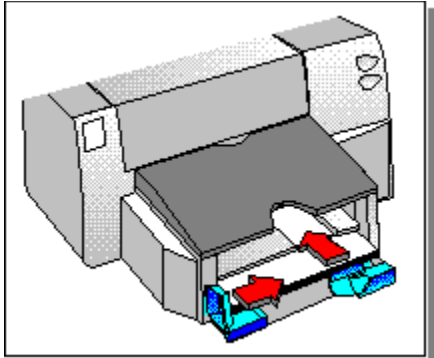

3 Przesuń regulatory szerokości i długości papieru, aż do ich zatrzymania się na brzegu nalepek.

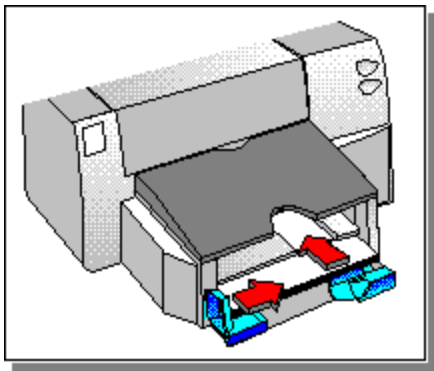

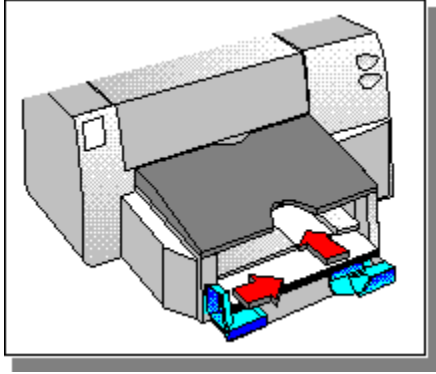

Drukowanie na nalepkach

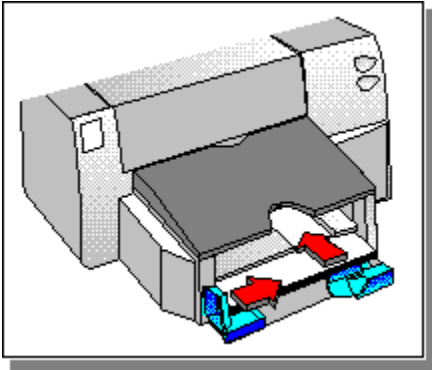

Czynność 4 z 4

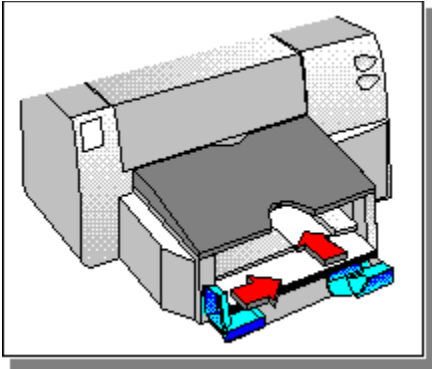

4 Wydrukuj nalepki.

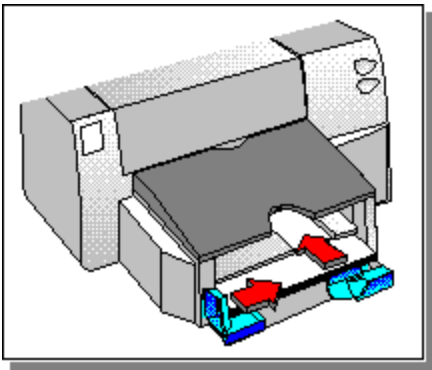

Drukowanie na kopertach przy użyciu tacy wejściowej

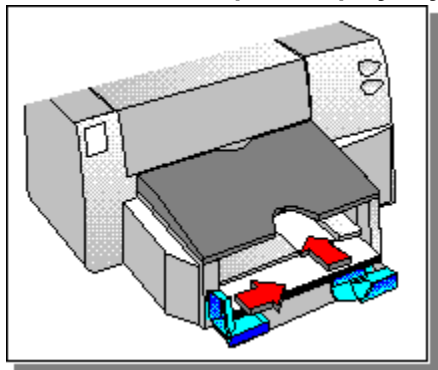

Czynność 1 z 5

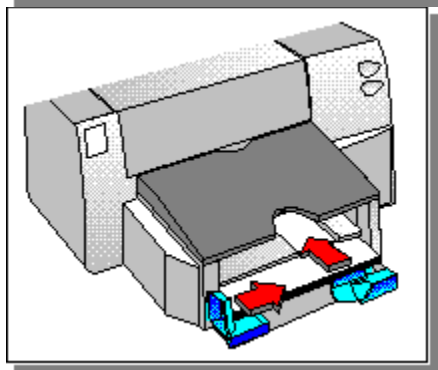
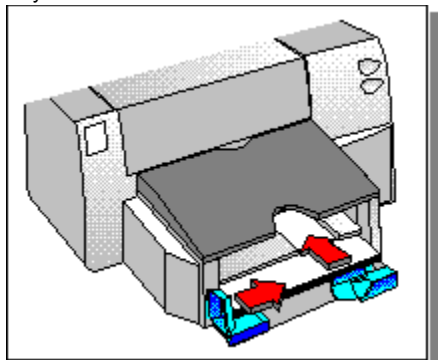

1 Upewnij się, że papier jest wyjęty z tacy wejściowej.

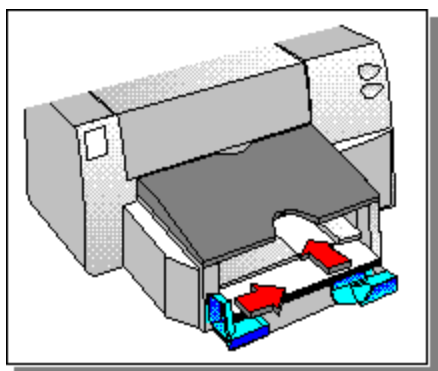

Drukowanie na kopertach przy użyciu tacy wejściowej

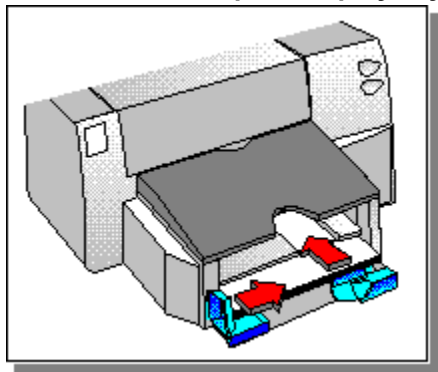

Czynność 2 z 5

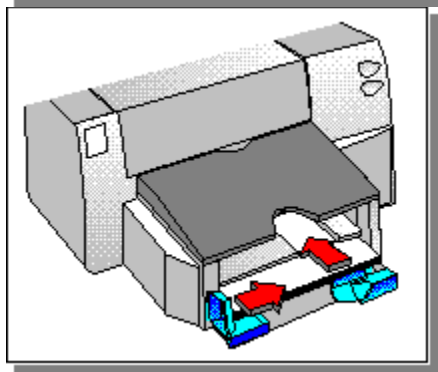
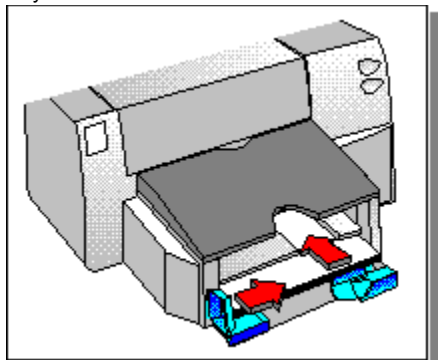

2 Wsuń koperty równo do tacy wejściowej, z klapkami do góry i po prawej stronie, aż do ich zatrzymania się.

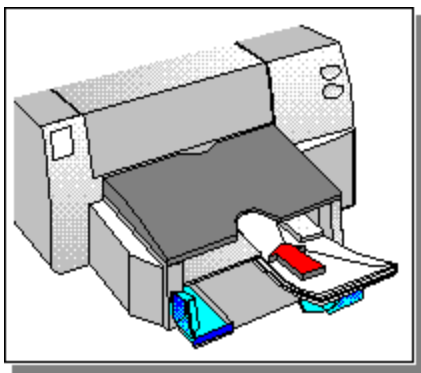

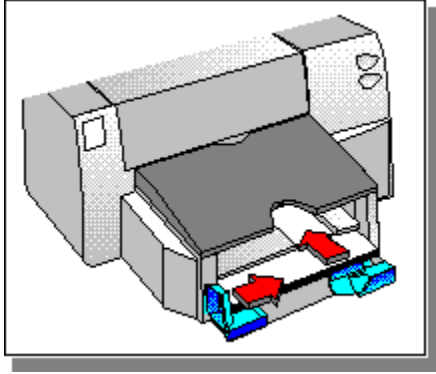

Drukowanie na kopertach przy użyciu tacy wejściowej

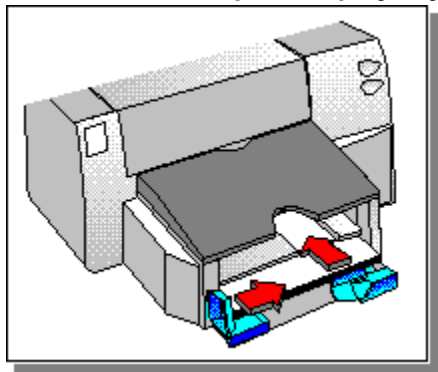

Czynność 3 z 5

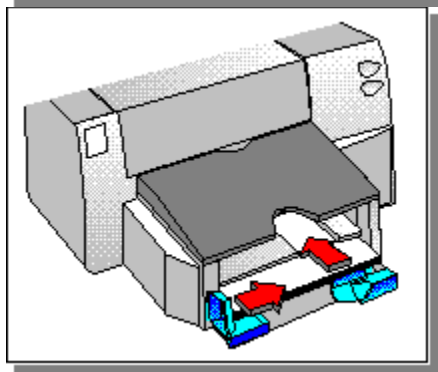
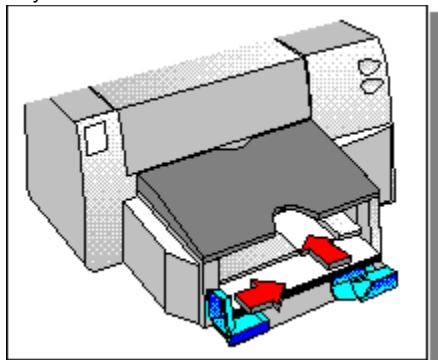

3 Przesuń regulatory szerokości i długości papieru, aż do ich zatrzymania się na brzegu kopert.

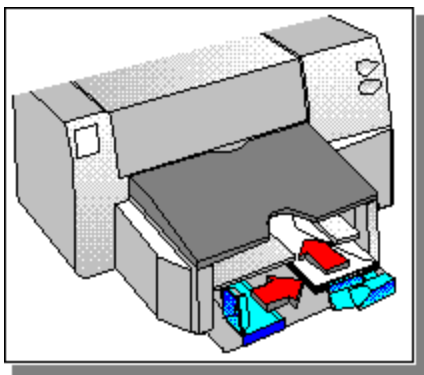

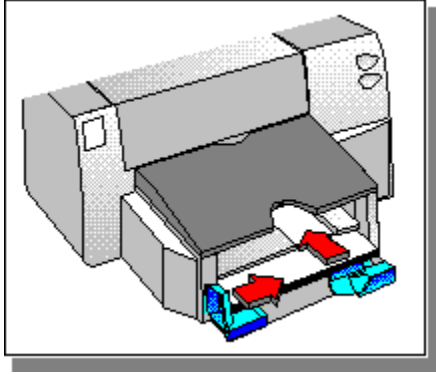

Drukowanie na kopertach przy użyciu tacy wejściowej

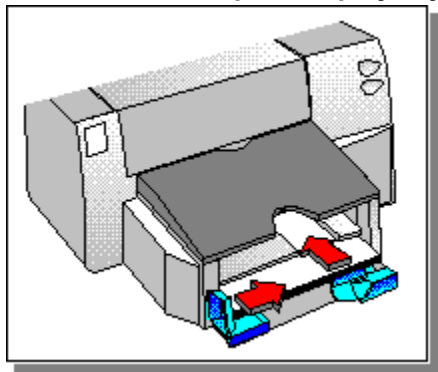

Czynność 4 z 5

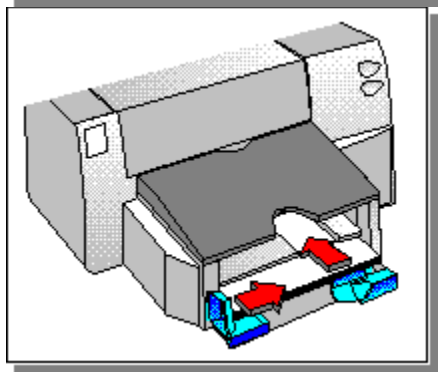
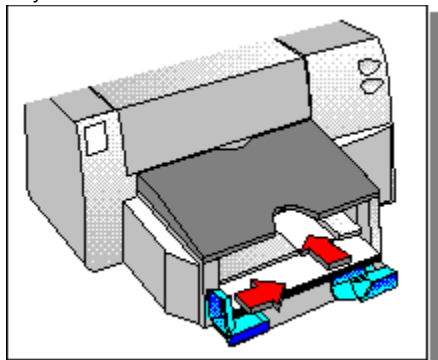

- 4 W polu dialogowym ustawień druku HP, kliknij na fiszce "Papier". W polu formatu papieru, wybierz używany format koperty, a następnie kliknij OK.

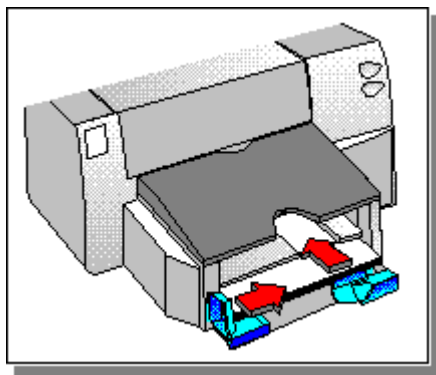

Kliknij tutaj

po instrukcje odnośnie zmiany ustawień druku.

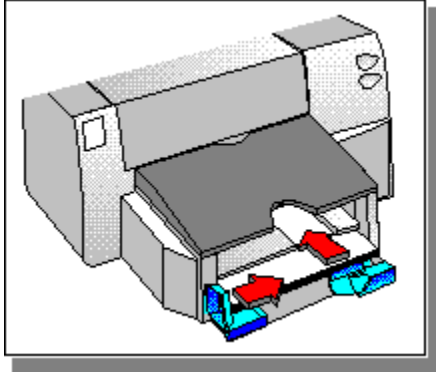

Drukowanie na kopertach przy użyciu tacy wejściowej

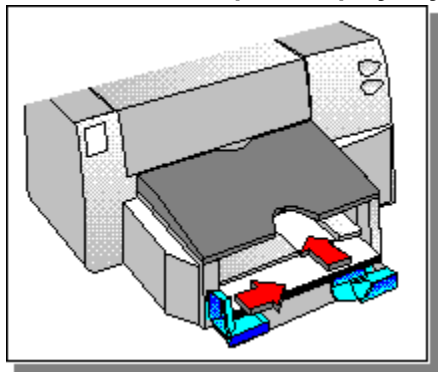

Czynność 5 z 5

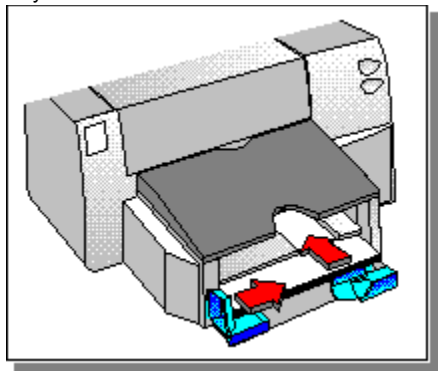

5 Wydrukuj swoją kopertę.

Build Tags begin here

Wymiana pojemników z tuszem

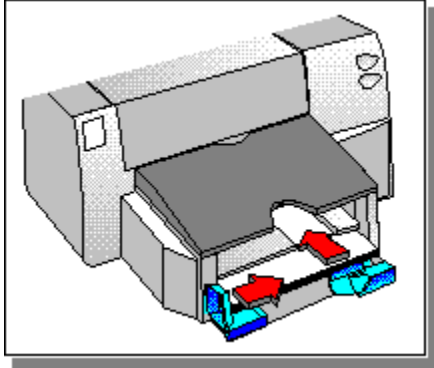

Czynność 1 z 6

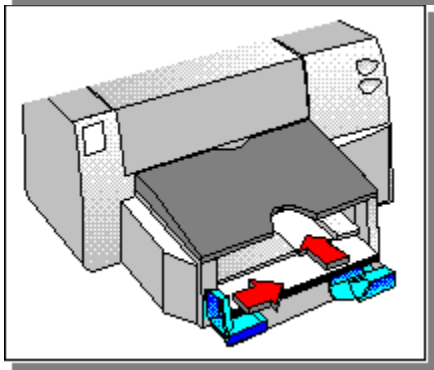
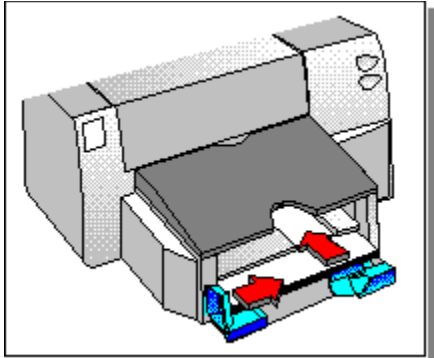

1 Włącz drukarkę i otwórz górną pokrywę.

Kosz pojemnika z tuszem przesunie się w środkową pozycję i lampka wznowienia zacznie mrużyć.

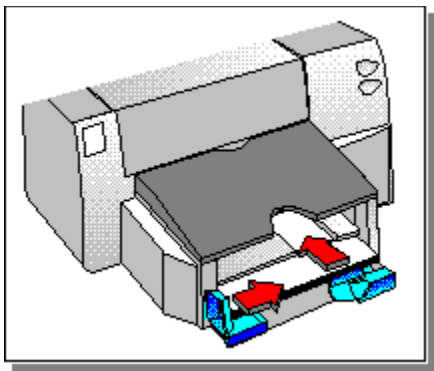

Wymiana pojemników z tuszem

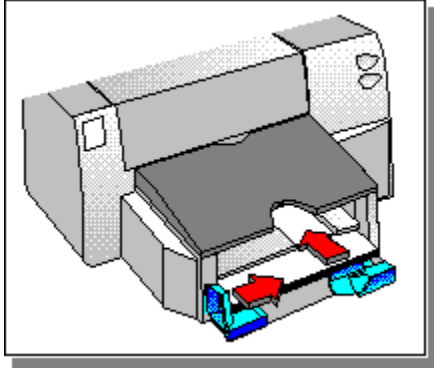

Czynność 2 z 6

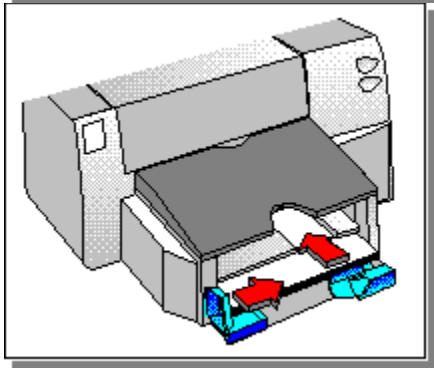
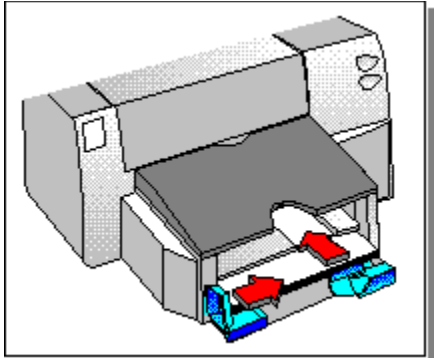

2 Podnieś w górę zatrzask pojemnika, złap górną część pojemnika i wyciągnij go z kosza.

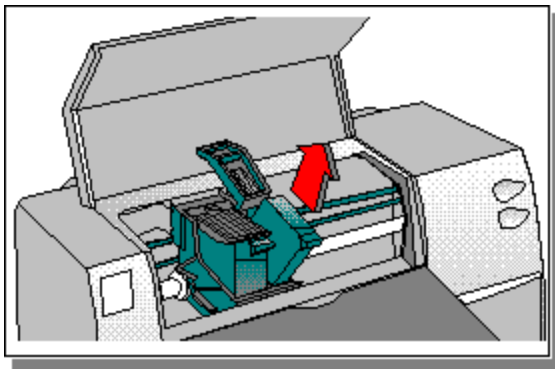

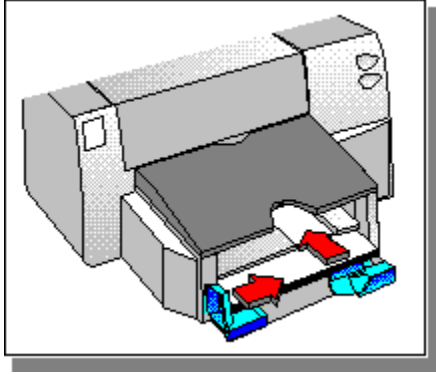

Wymiana pojemników z tuszem

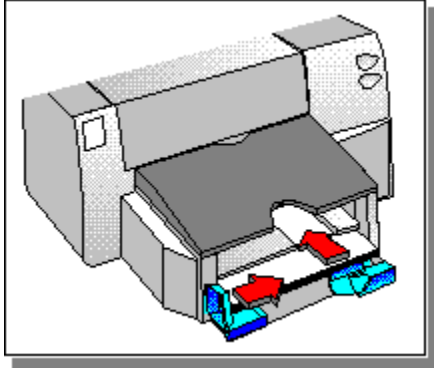

Czynność 3 z 6

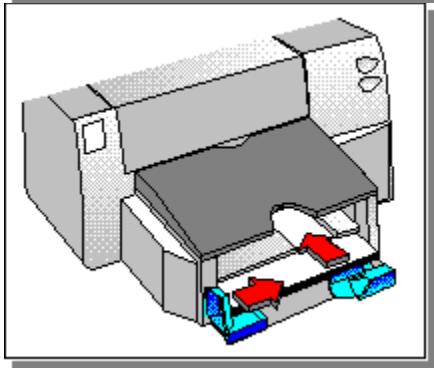
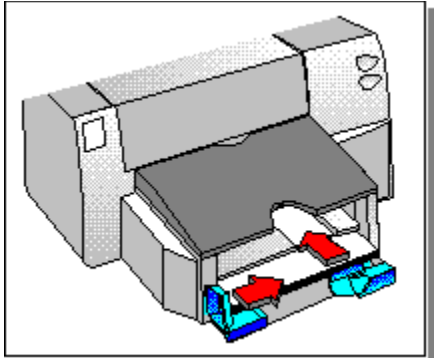

- 3 Wyjmij nowy pojemnik z tuszem z pudełka i delikatnie usuń taśmę pokrywającą otwory wytryskowe tuszu, uważając, aby nie dotknąć ich lub styków.

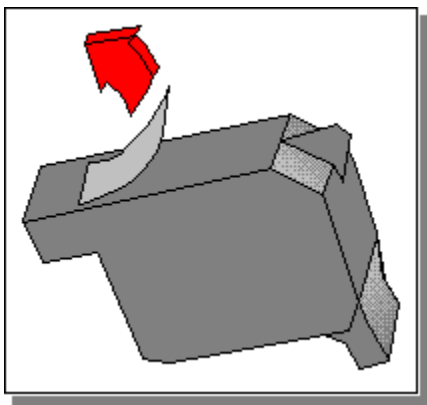

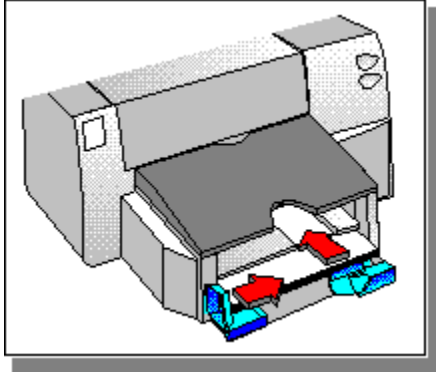

Wymiana pojemników z tuszem

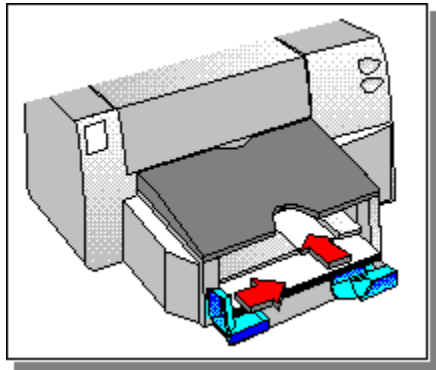

Czynność 4 z 6

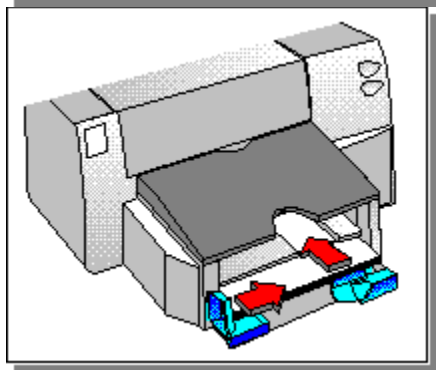
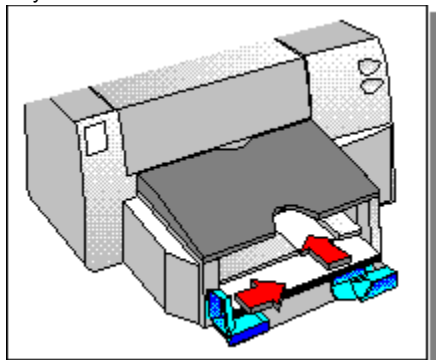

4 Wepchnij nowy pojemnik w dół do jego kosza i zamknij zatrzask pojemnika.

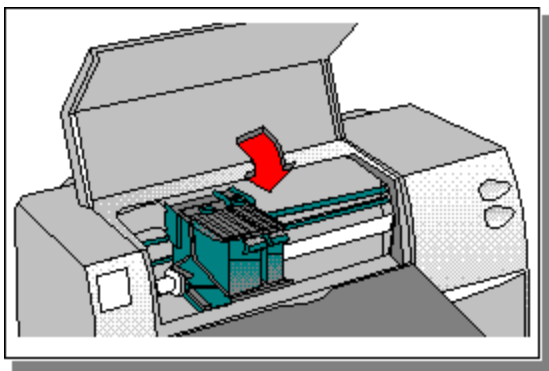

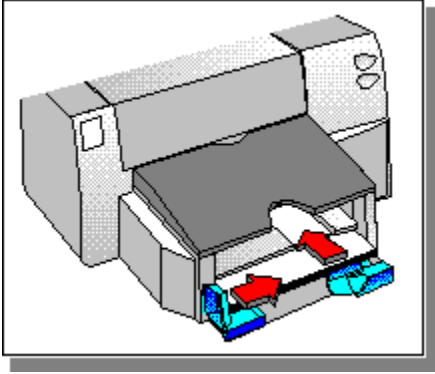

Wymiana pojemników z tuszem

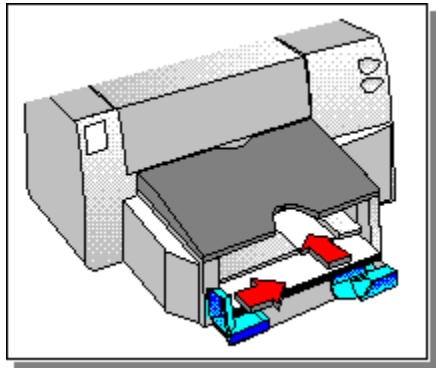

Czynność 5 z 6

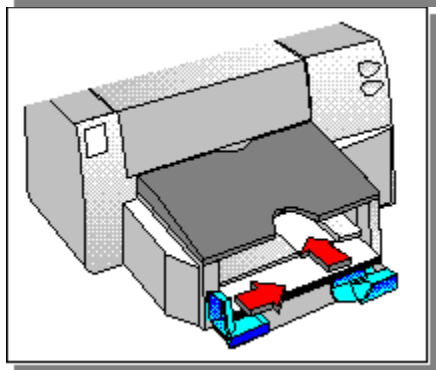
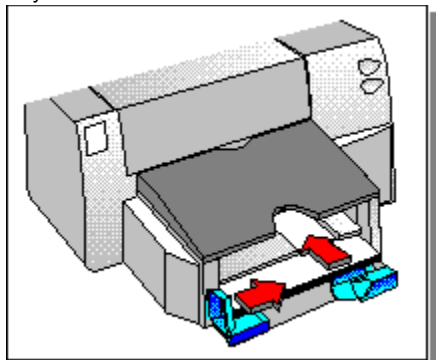

5 Zamknij pokrywę drukarki.

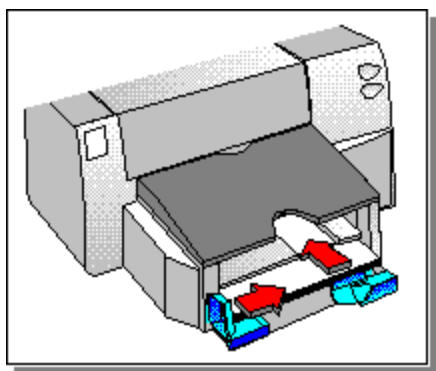

Wymiana pojemników z tuszem

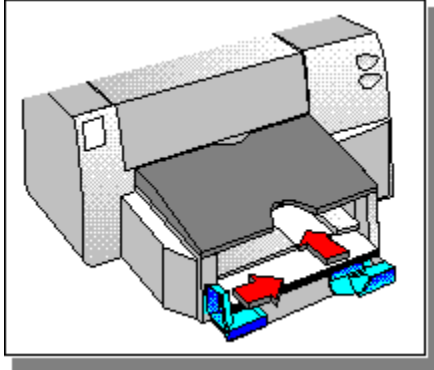

Czynność 6 z 6

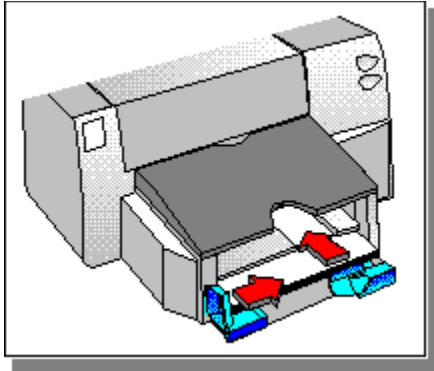

6 Wyrównaj pojemniki z tuszem, dla uzyskania najlepszej jakości druku.

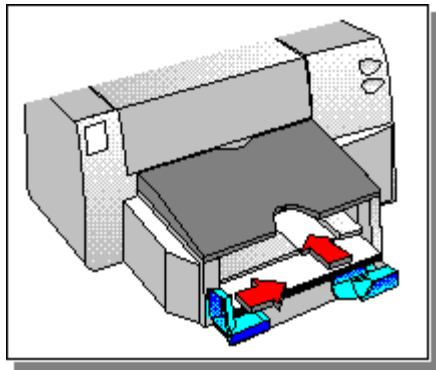

Kliknij tutaj

, aby wyrównać teraz pojemnik z tuszem.

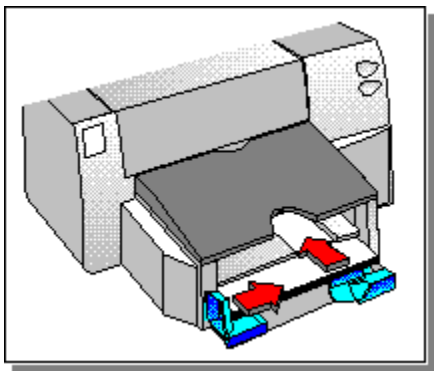

Build tag spacer 1

Drukowanie na papierze nietypowego formatu

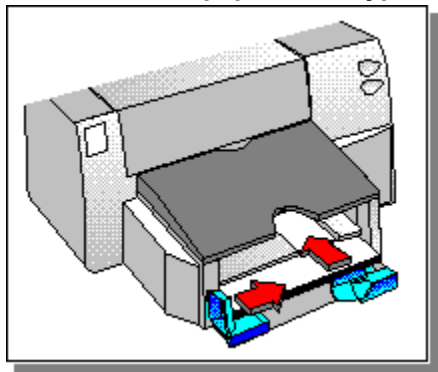

Czynność 1 z 5

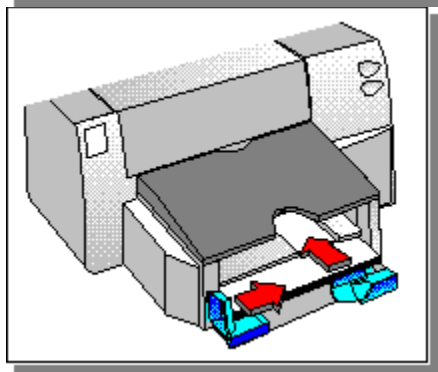
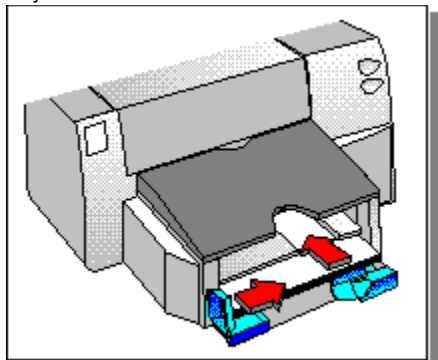

- 1 W polu dialogowym ustawienia druku HP, kliknij na fiszce "Papier". W polu formatu papieru, wybierz "Nietypowy". Pojawi się pole dialogowe "Nietypowy format papieru".

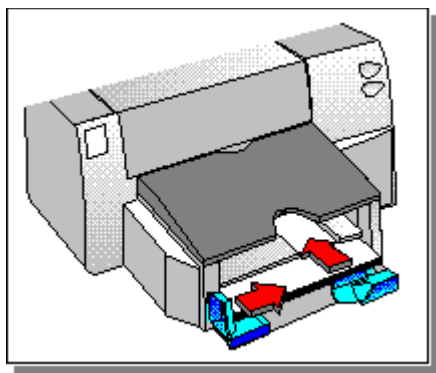

Kliknij tutaj

po instrukcje odnośnie zmiany ustawień druku.

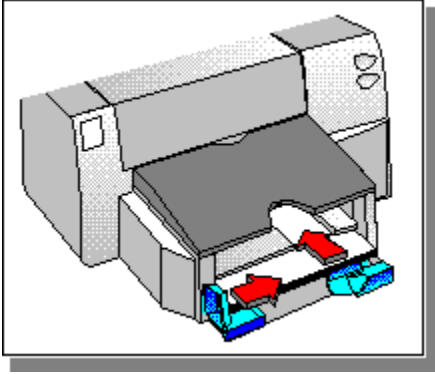

Drukowanie na papierze nietypowego formatu

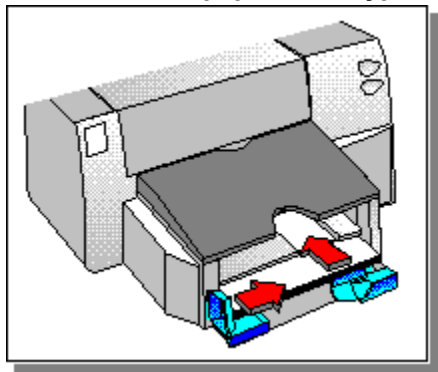

Czynność 2 z 5

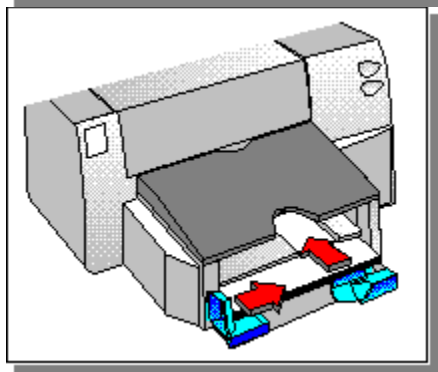
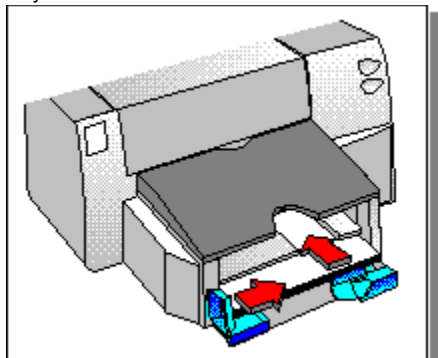

2 W formacie papieru, wpisz wartości w polach dla szerokości i długości, a następnie kliknij OK.

Uwaga Szerokość papieru musi mieścić się w granicach od 100 mm do 215 mm); długość papieru musi mieścić się w granicach między 148 mm i 356 mm.

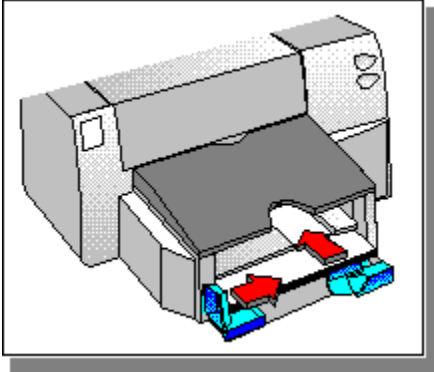

Drukowanie na papierze nietypowego formatu

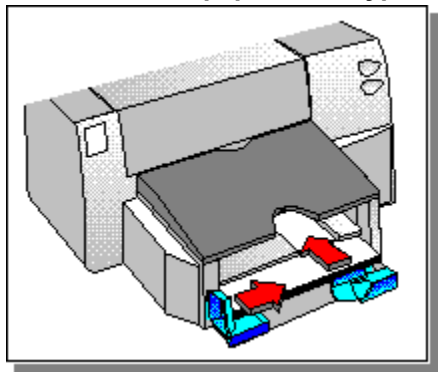

Czynność 3 z 5

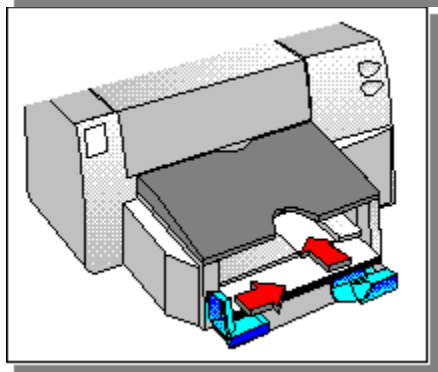
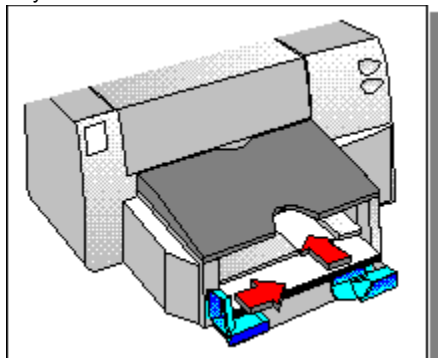

- 3 Wsuń plik papieru o grubości około 19 mm wzdłuż prawego brzegu tacy wejściowej, stroną do druku w dół, aż do jego zatrzymania się.

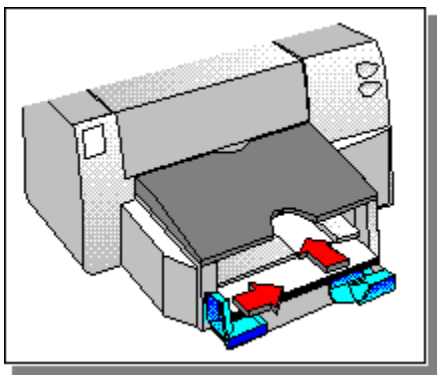

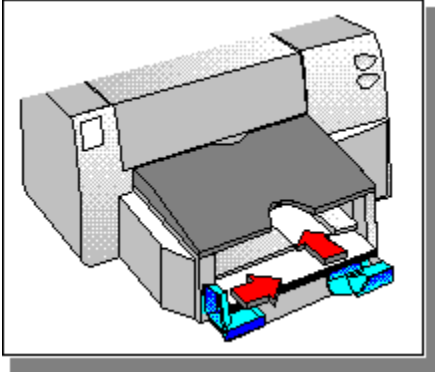

Drukowanie na papierze nietypowego formatu

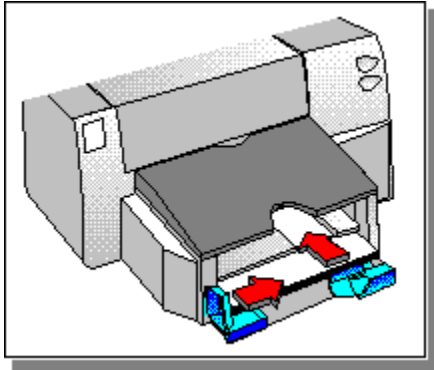

Czynność 4 z 5

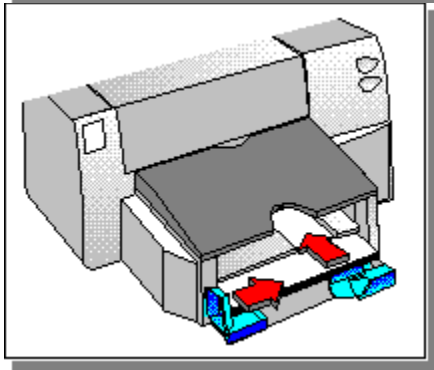
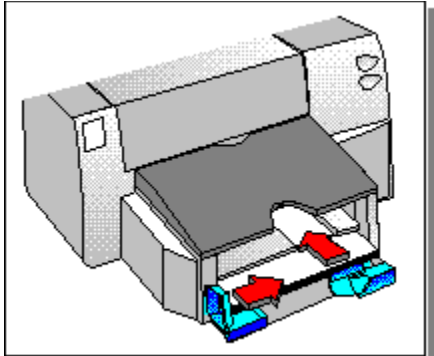

4 Przesuń regulatory szerokości i długości papieru, aż do ich zatrzymania się na brzegu papieru.

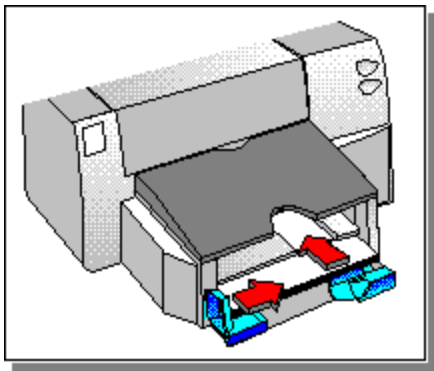

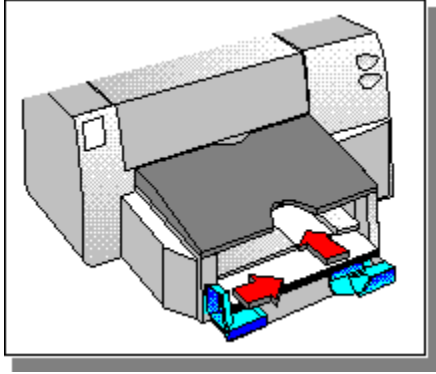

Drukowanie na papierze nietypowego formatu

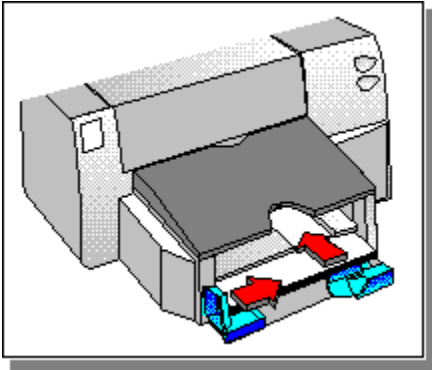

Czynność 5 z 5

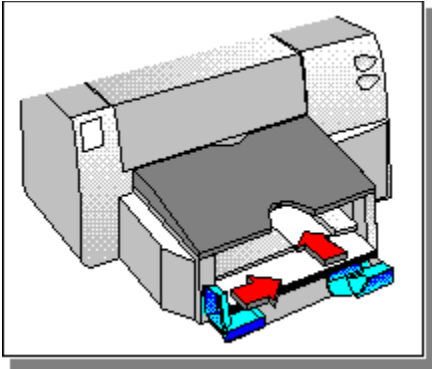

5 Wydrukuj swój dokument.

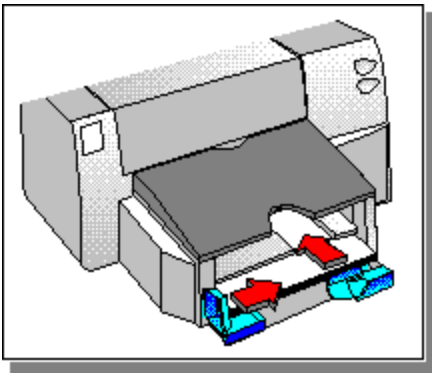

Build tag spacer 2

Build tag spacer 3

Build tag spacer 4

Drukowanie na kopertach

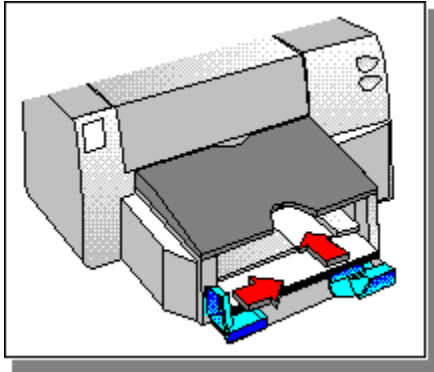

Można drukować na pojedynczych kopertach przy użyciu podajnika na pojedyncze arkusze, lub można drukować do 15 kopert przy użyciu tacy wejściowej. Wybierz metodę, której chcesz używać:

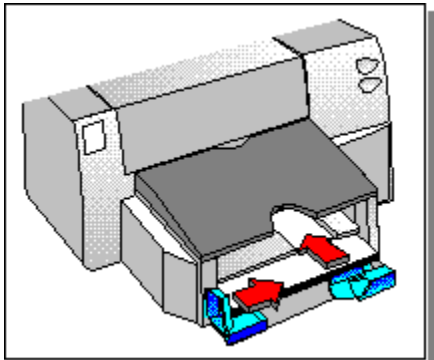

Pojedyncza koperta

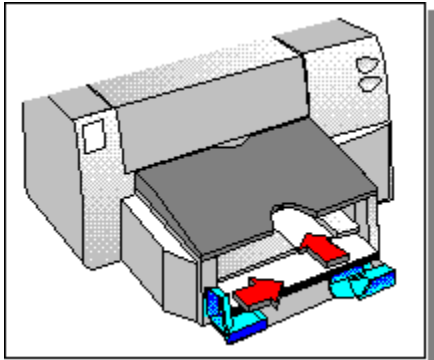

Plik kopert

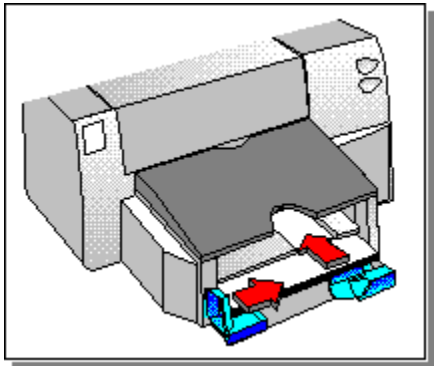

Build tag spacer 5

Drukowanie na kartach

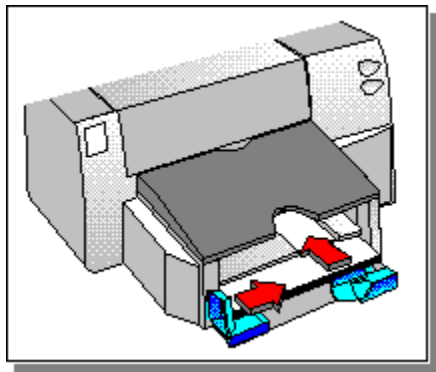

Czynność 1 z 4

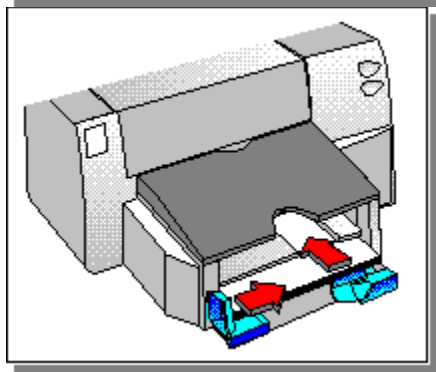
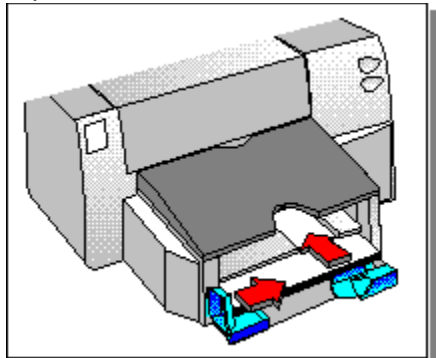

- 1 Wsuń plik kart o grubości około 19 mm wzdłuż prawego brzegu tacy wejściowej, stroną do druku w dół i krótszym brzegiem do przodu, aż do jego zatrzymania się.

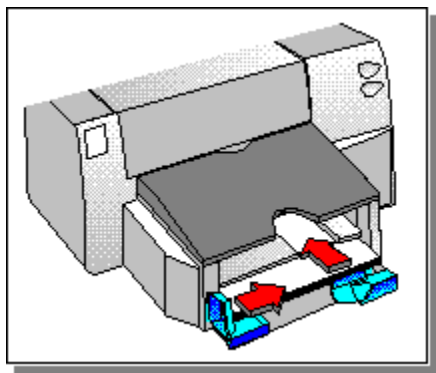

Drukowanie na kartach

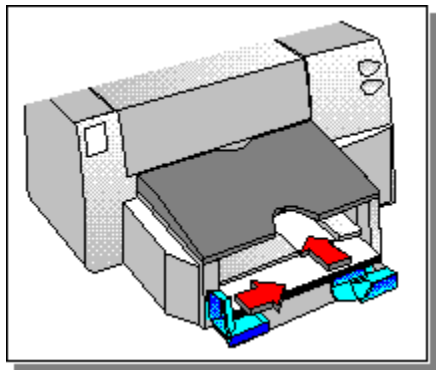

Czynność 2 z 4

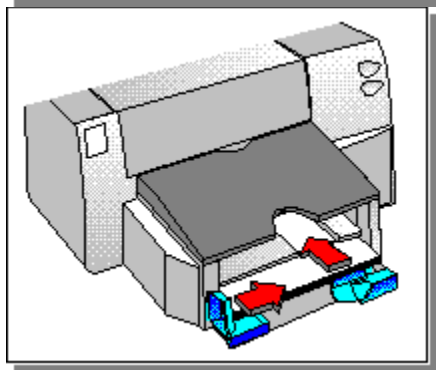
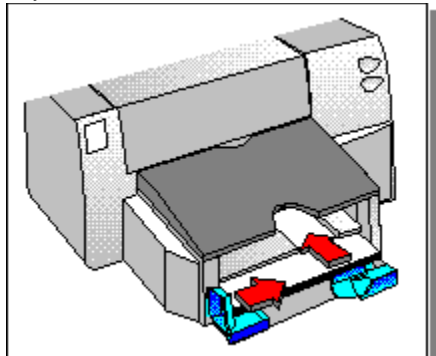

2 Przesuń regulatory szerokości i długości papieru, aż do ich zatrzymania się na brzegu kart.

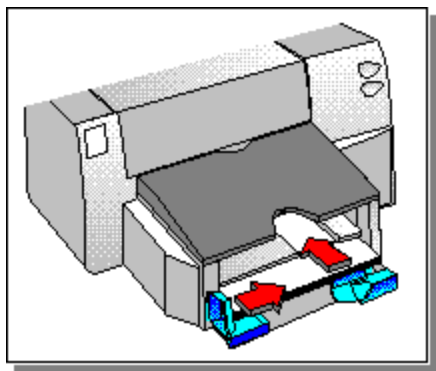

Drukowanie na kartach

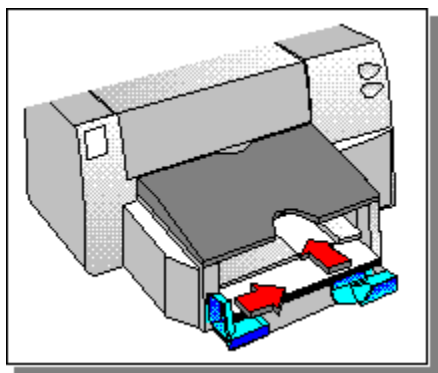

Czynność 3 z 4

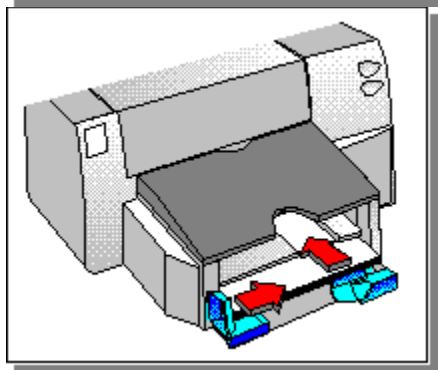
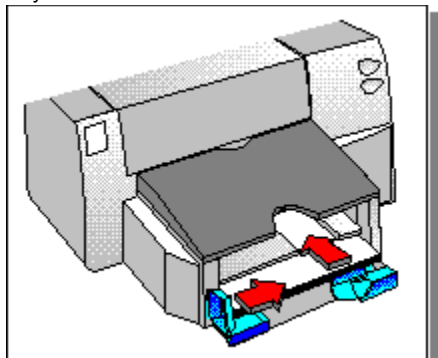

- 3 W polu dialogowym ustawienia druku HP, kliknij na fiszce "Papier". W polu formatu papieru, wybierz format używanych kart, a następnie kliknij OK; lub, wybierz "Nietypowy", jeżeli żaden z formatów nie odpowiada formatowi używanych kart.

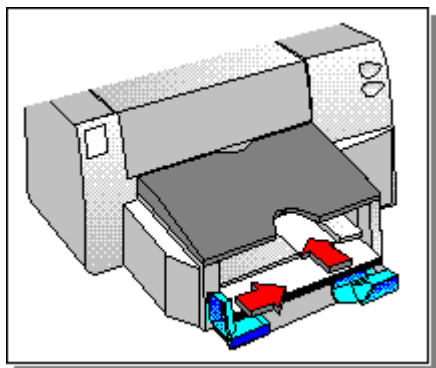

Kliknij tutaj

po instrukcje odnośnie zmiany ustawień druku.

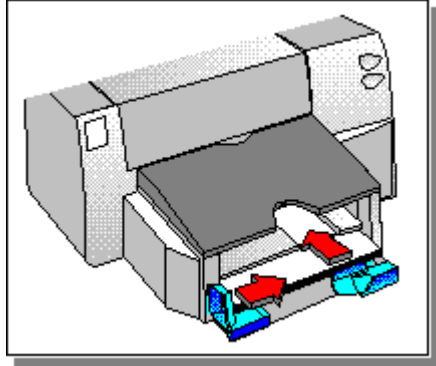

Kliknij tutaj
nietypowego formatu.

po instrukcje odnośnie drukowania na papierze

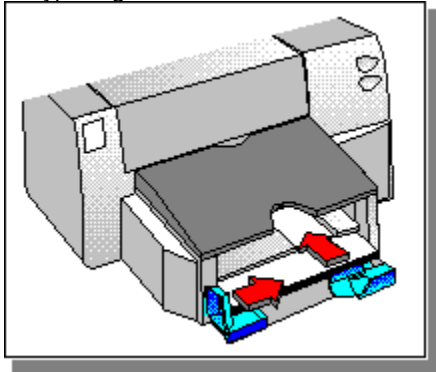

Drukowanie na kartach

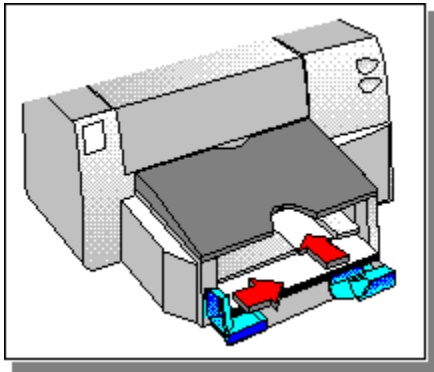

Czynność 4 z 4

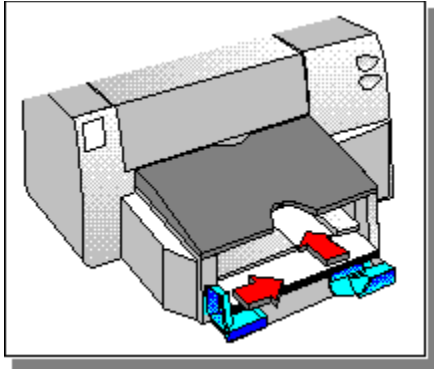

4 Wydrukuj swoje karty.

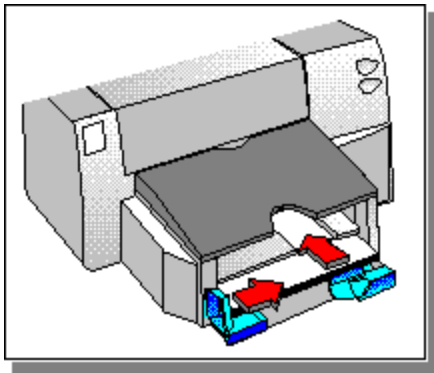

Build tag spacer 6

Drukowanie na papierze standardowego formatu

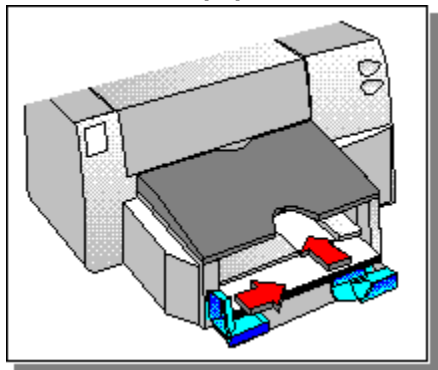

Czynność 1 z 4

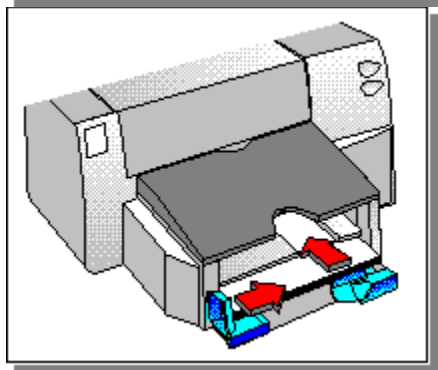
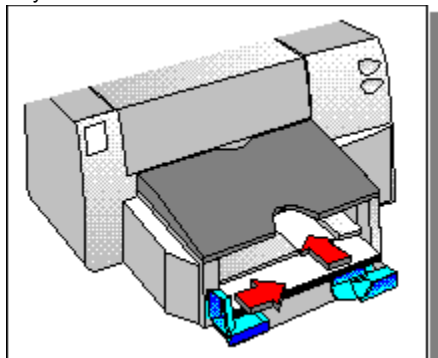

- 1 Wsuń plik papieru o grubości około 19 mm wzdłuż prawego brzegu tacy wejściowej, stroną do druku w dół, aż do jego zatrzymania się.

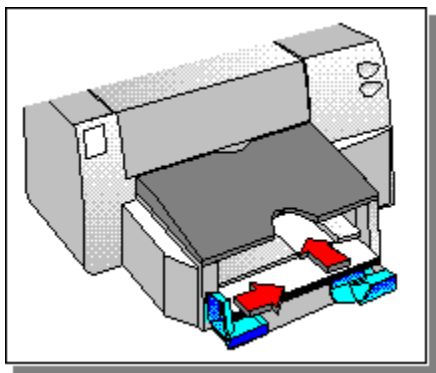

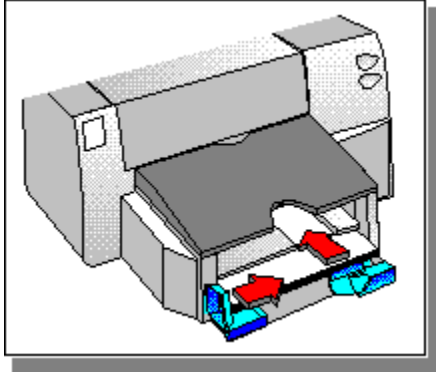

Drukowanie na papierze standardowego formatu

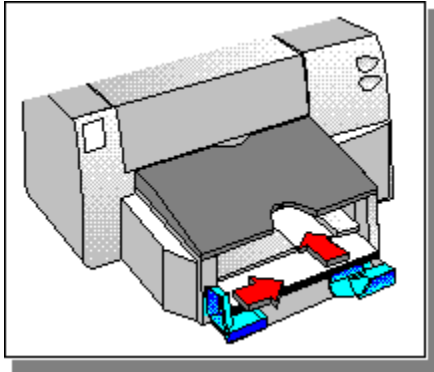

Czynność 2 z 4

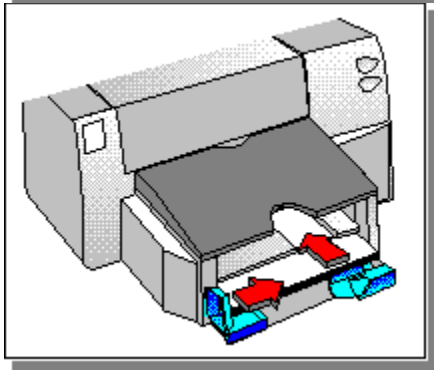
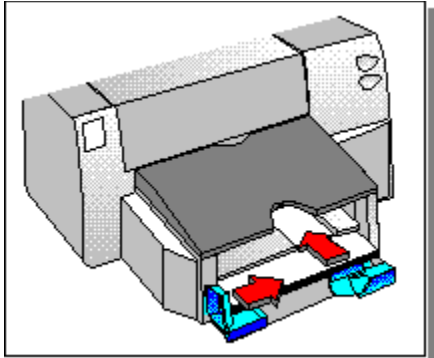

2 Przesuń regulatory szerokości i długości papieru, aż do ich zatrzymania się na brzegach papieru.

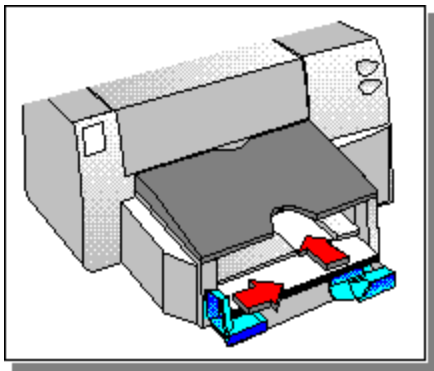

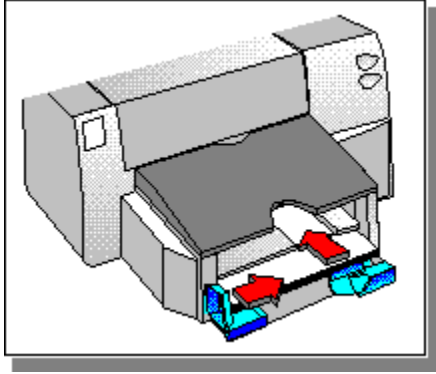

Drukowanie na papierze standardowego formatu

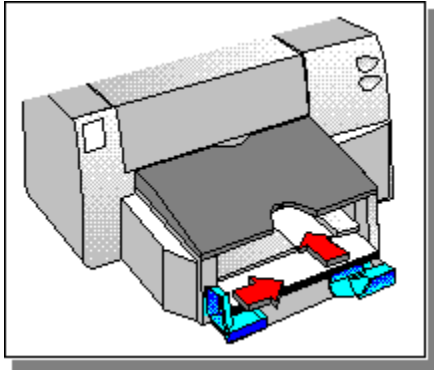

Czynność 3 z 4

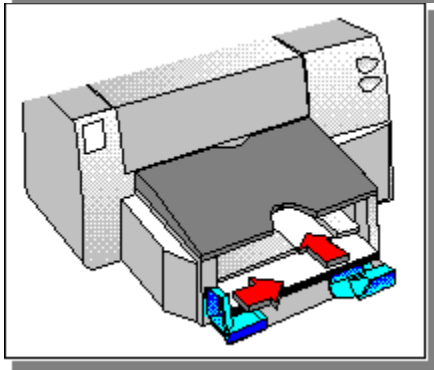
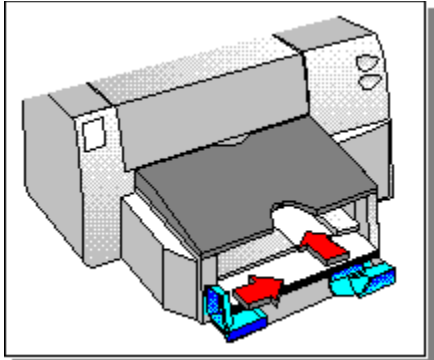

3 W polu dialogowym ustawienia druku HP, zmień potrzebne ustawienia druku, a następnie kliknij OK.

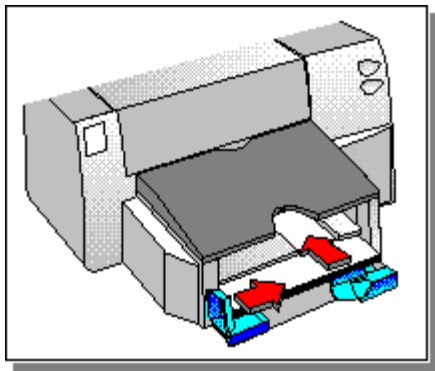

Kliknij tutaj

po instrukcje odnośnie zmiany ustawień druku.

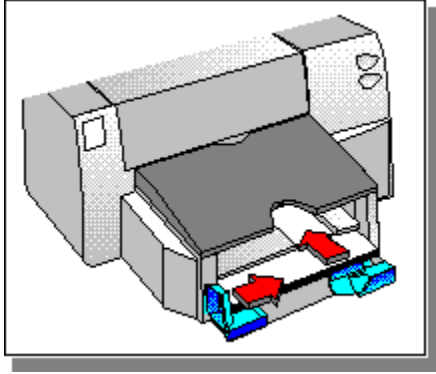

Drukowanie na papierze standardowego formatu

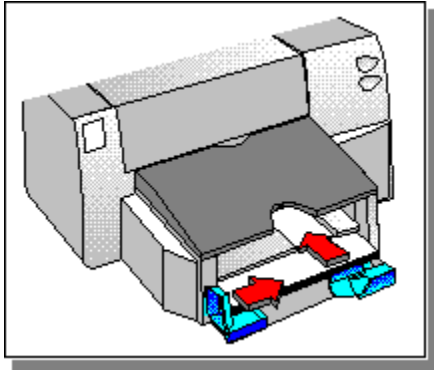

Czynność 4 z 4

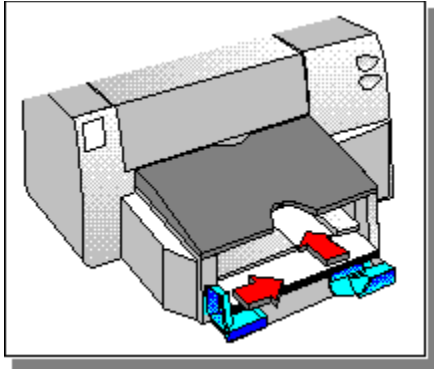

4 Wydrukuj swój dokument.

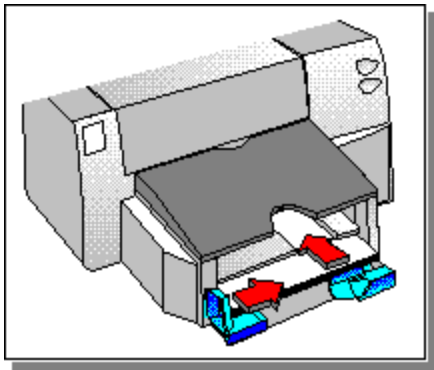

Build tag spacer 7

Usuwanie zacięcia się papieru

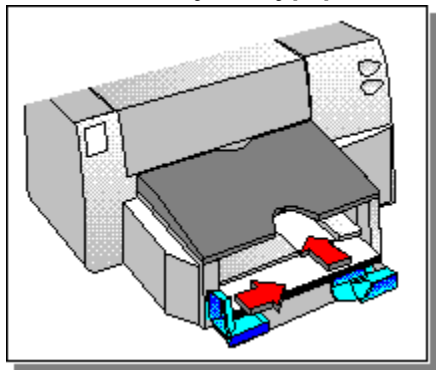

Czynność 1 z 5

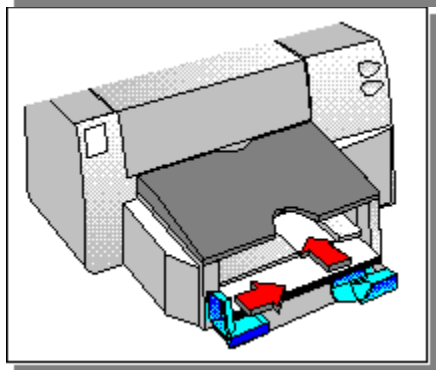
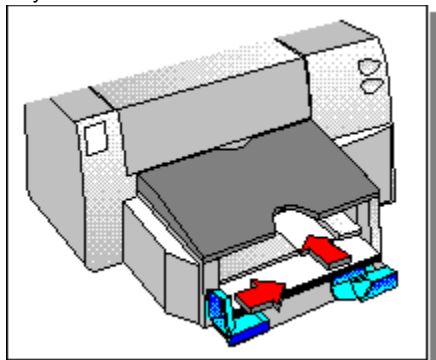

1 Otwórz górną pokrywę drukarki.

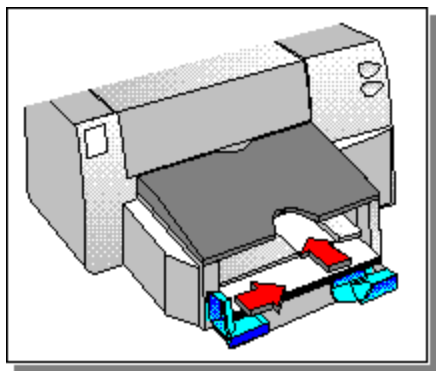

Usuwanie zacięcia się papieru

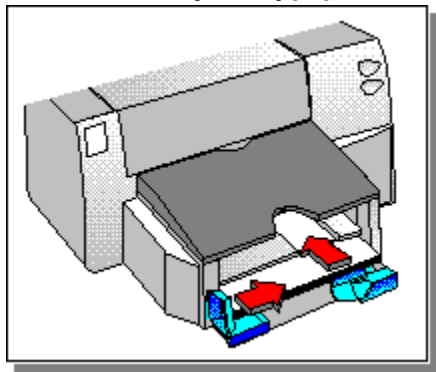

Czynność 2 z 5

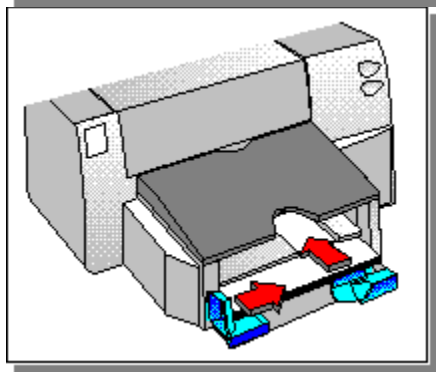
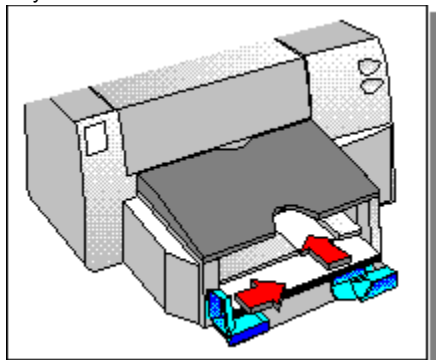

- 2 Naciśnij i przytrzymaj przycisk wznowienia .
Papier przesunie się w jednym kierunku.

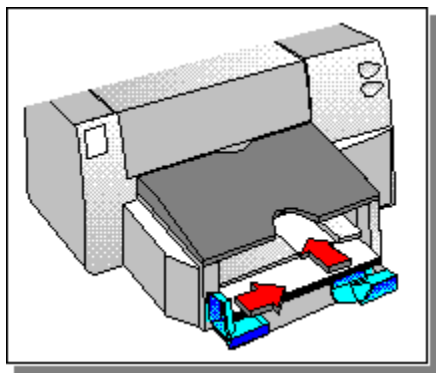

Usuwanie zacięcia się papieru

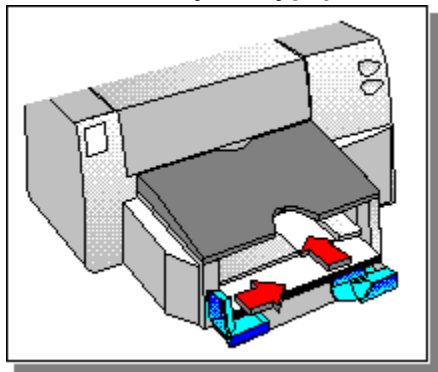

Czynność 3 z 5

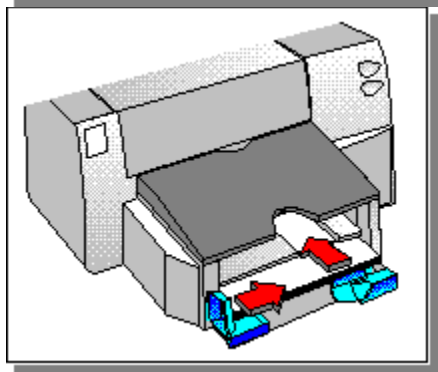
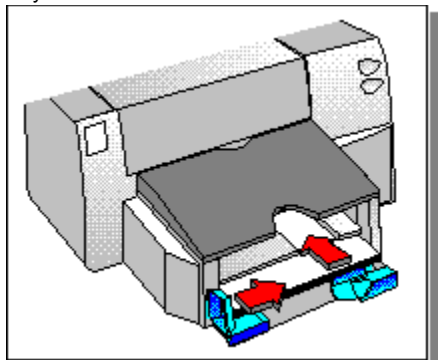

- 3 Jeżeli konieczne, wyjmij tacę wejściową, aby wyjąć zmarszczony lub porwany papier. Włóż z powrotem tacę wejściową i włóż nowy papier.

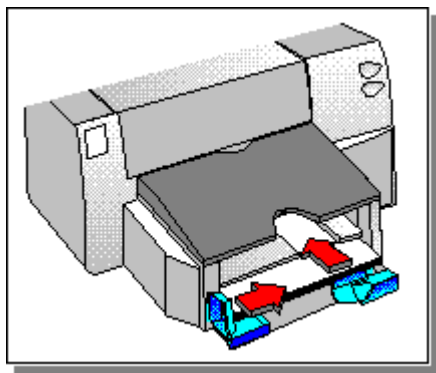

Kliknij tutaj

po instrukcje odnośnie ładowania papieru.

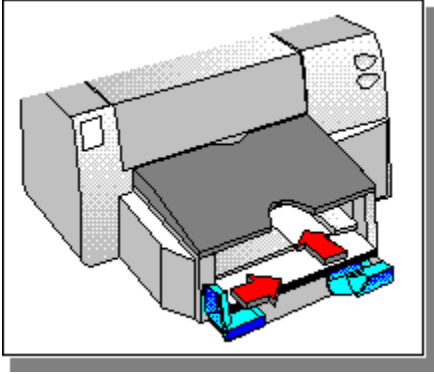

Usuwanie zacięcia się papieru

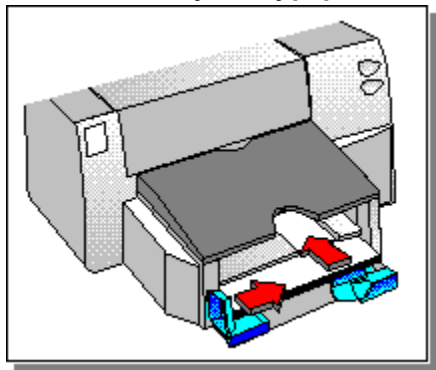

Czynność 4 z 5

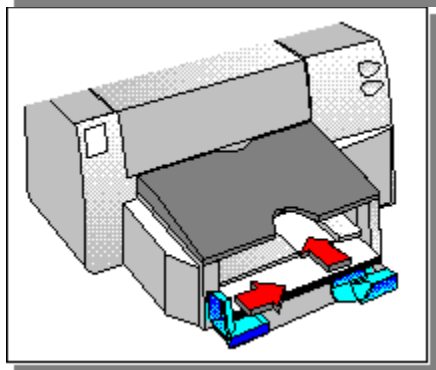
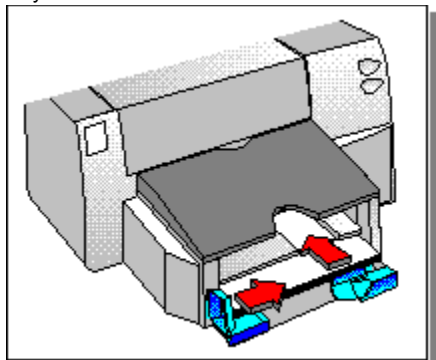

4 Zamknij górną pokrywę drukarki.

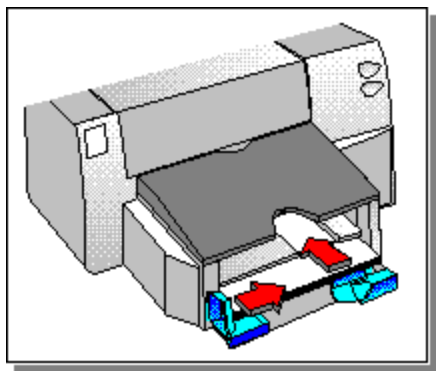

Usuwanie zacięcia się papieru

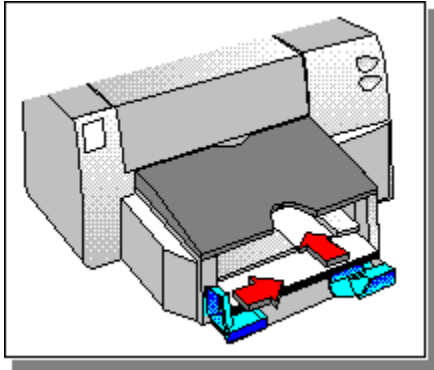

Czynność 5 z 5

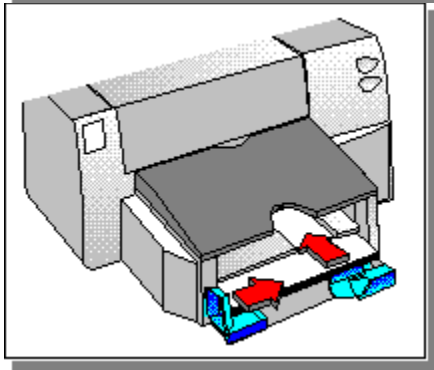
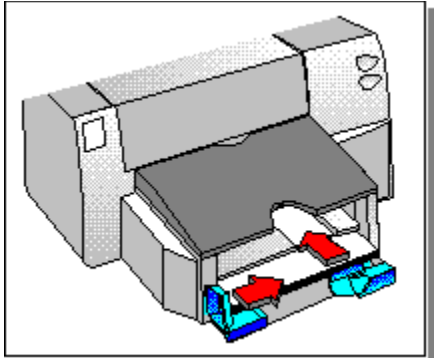

5 Wyłącz drukarkę, a następnie włącz ją z powrotem.

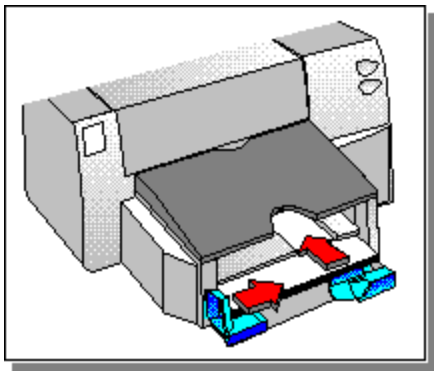

Build tag spacer 8

Build tag spacer 9

Build tag spacer 10

Drukowanie na kopertach przy pomocy otworu na pojedyncze koperty

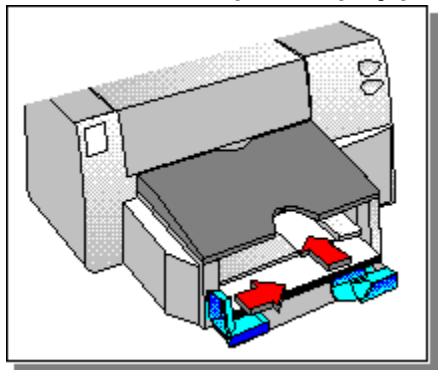

Czynność 1 z 3

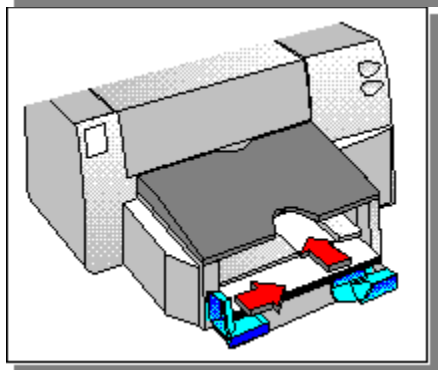
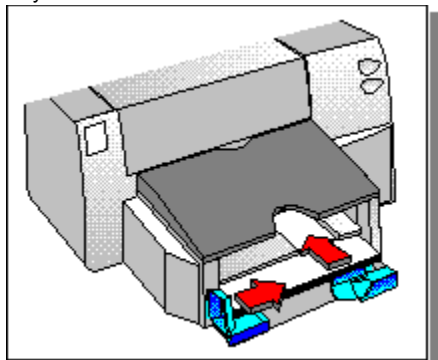

- 1 Wsuń kopertę równo do otworu na pojedyncze koperty, z klapką do góry i po prawej stronie, aż do jej zatrzymania się.

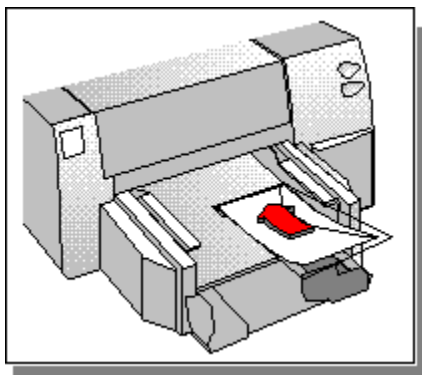

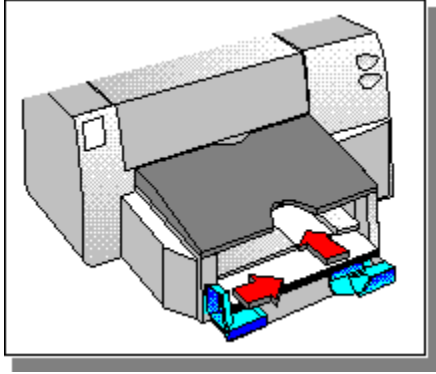

Drukowanie na kopertach przy pomocy otworu na pojedyncze koperty

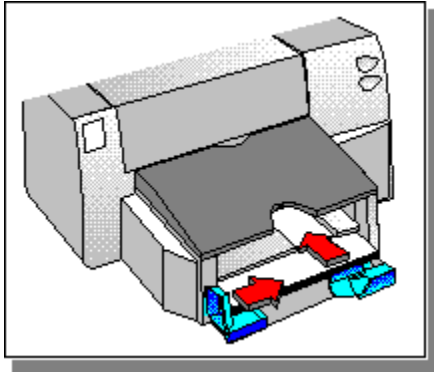

Czynność 2 z 3

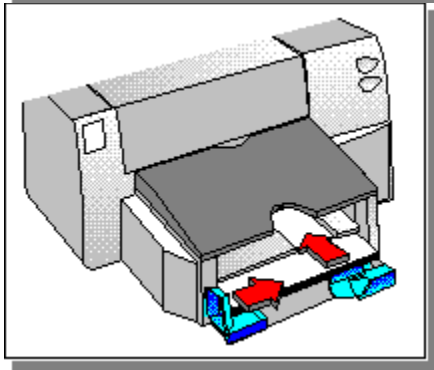
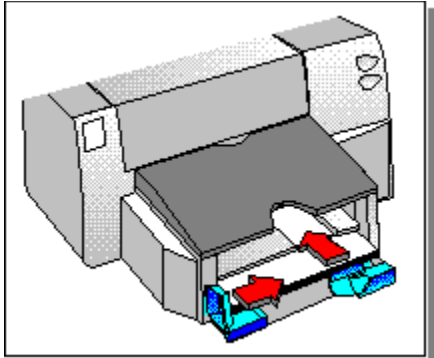

- 2 W polu dialogowym ustawienia druku HP, kliknij na fiszce "Papier". W polu formatu papieru, wybierz format używanej koperty, a następnie kliknij OK.

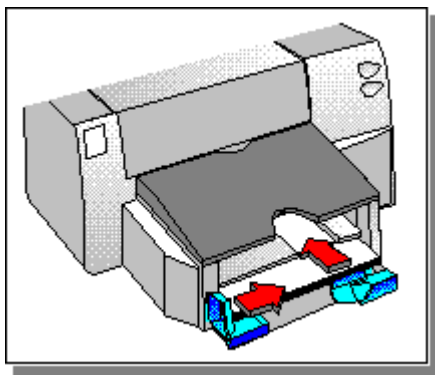

Kliknij tutaj

po instrukcje odnośnie zmiany ustawień druku.

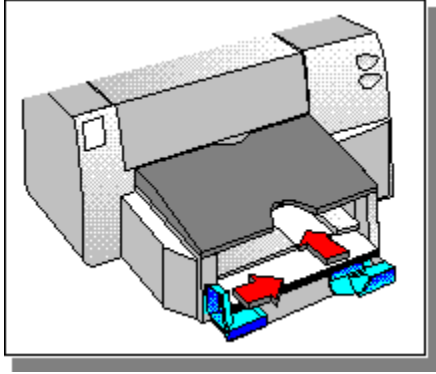

Drukowanie na kopertach przy pomocy otworu na pojedyncze koperty

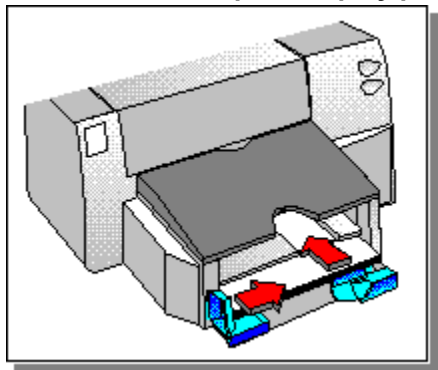

Czynność 3 z 3

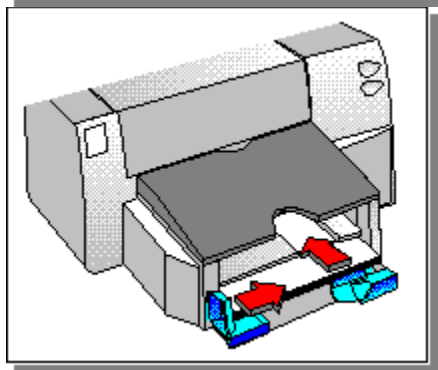
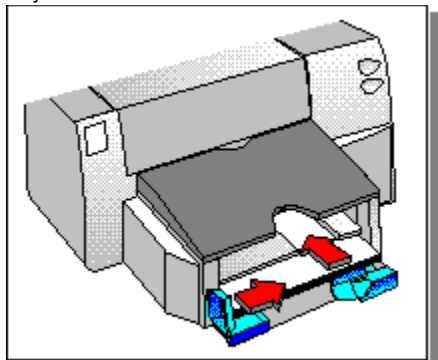

3 Wydrukuj swoją kopertę.

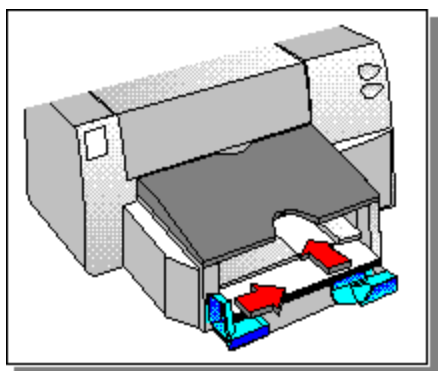

Build tag spacer 11

Build tag spacer 12

Build tag spacer 13

Build tag spacer 14

Wybór standardowej drukarki

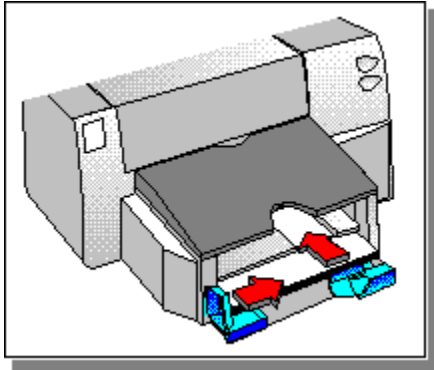

Czynność 1 z 3

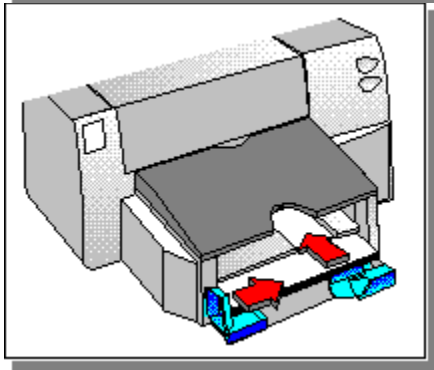
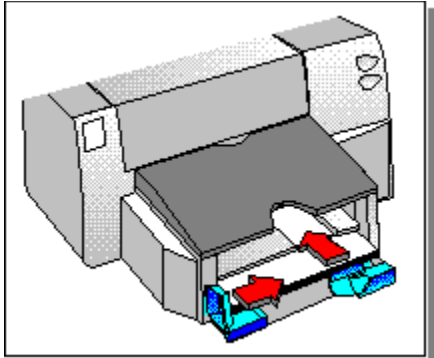

1 W głównej grupie programowej, kliknij dwukrotnie na Panel Sterowania, a następnie kliknij dwukrotnie na "Drukarki".

-Lub-

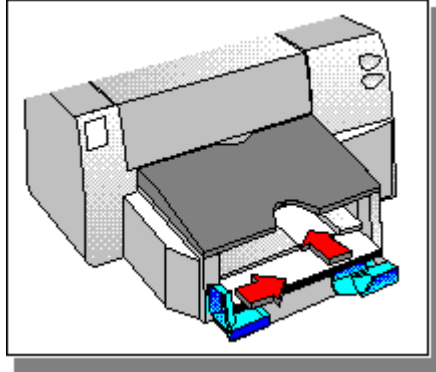

Kliknij tutaj [, aby otworzyć teraz "Panel sterowania drukarek".](#)

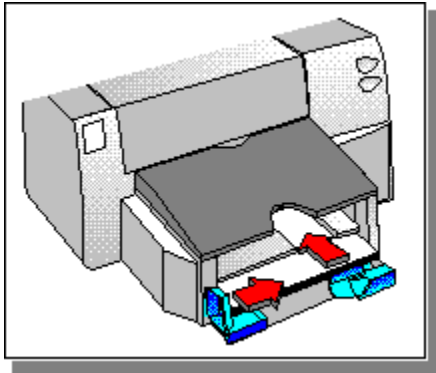

Wybór standardowej drukarki

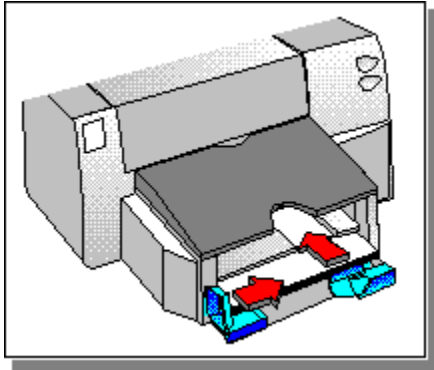

Czynność 2 z 3

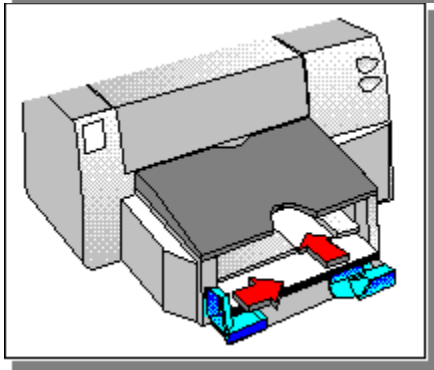
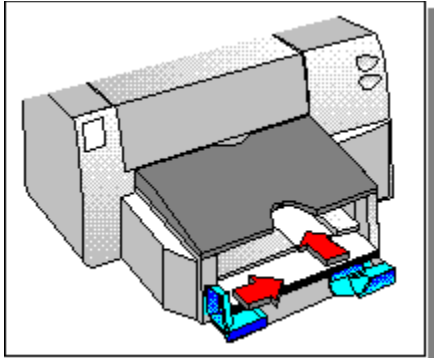

2 Z listy zainstalowanych drukarek, wybierz swoją drukarkę, a następnie kliknij "Ustaw jako drukarkę standardową".

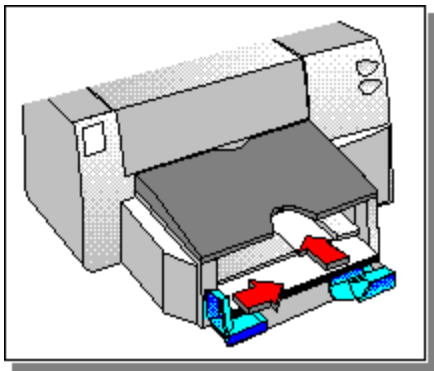

Wybór standardowej drukarki

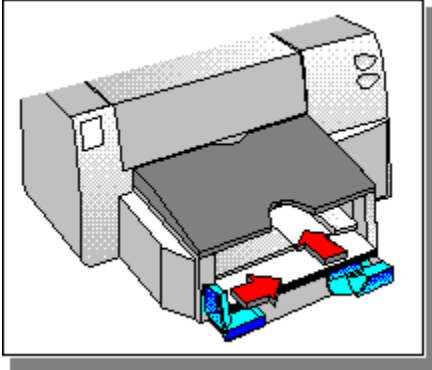

Czynność 3 z 3

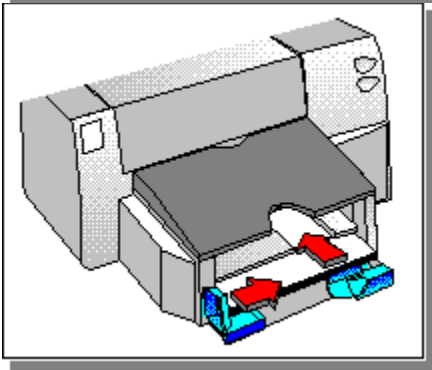
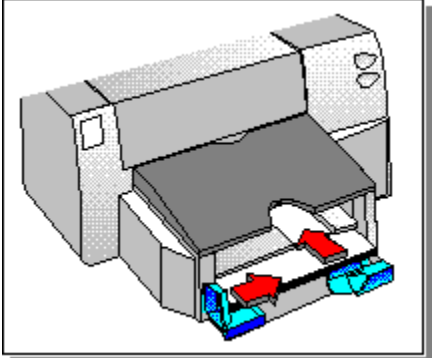

3 Kliknij "Zamknij" i wyjdź z Panelu Sterowania.

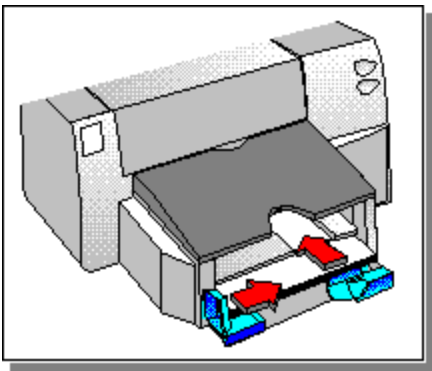

Build tag spacer 15

Build tag spacer 16

Drukowanie na dwóch stronach kartki

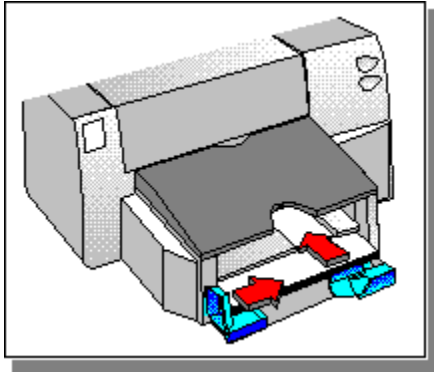

Czynność 1 z 4

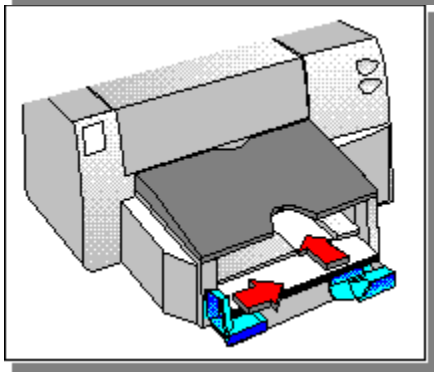
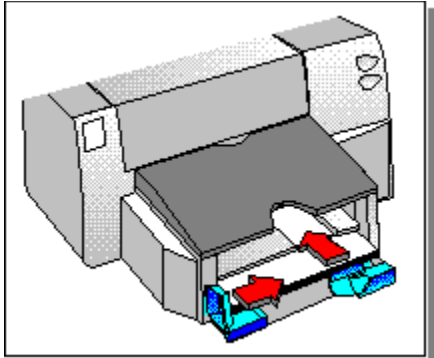

- 1 W polu dialogowym ustawienia druku HP, kliknij na fiszce "Papier". W polu "Drukowanie dwustronne", wybierz Książka lub Tablica, a następnie kliknij OK.

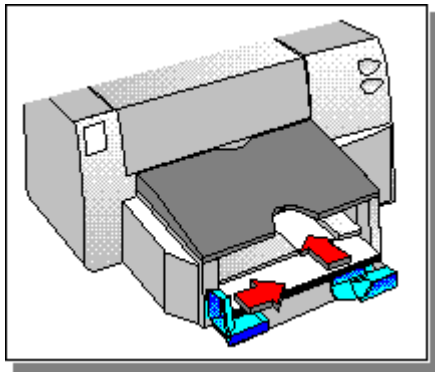

Kliknij tutaj

po instrukcje odnośnie zmiany ustawień druku.

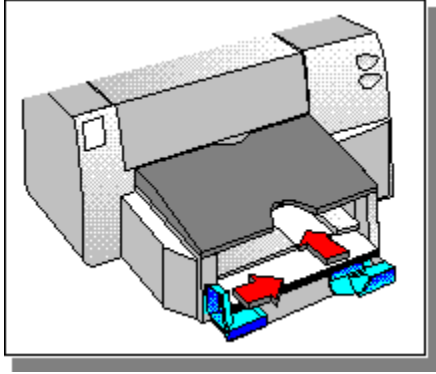

Drukowanie na dwóch stronach kartki

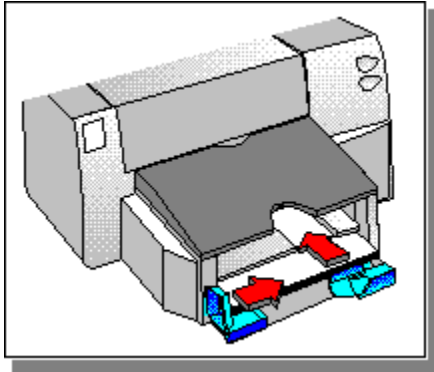

Czynność 2 z 4

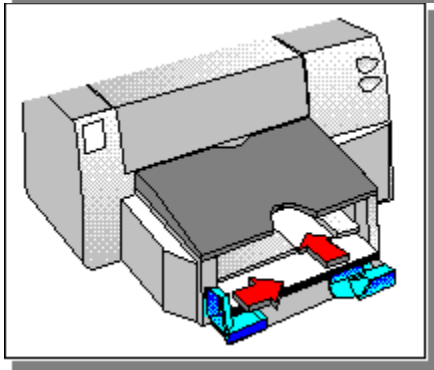
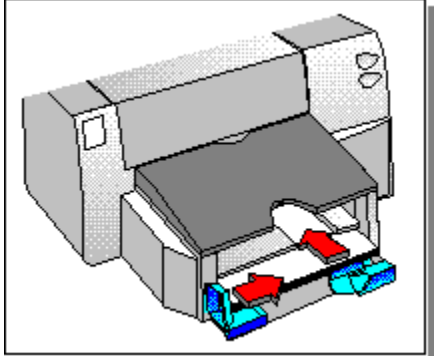

2 Wydrukuj swój dokument.

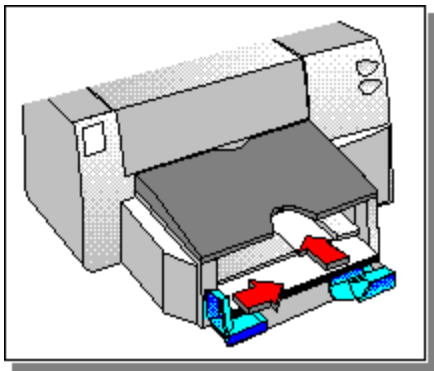

Drukowanie na dwóch stronach kartki

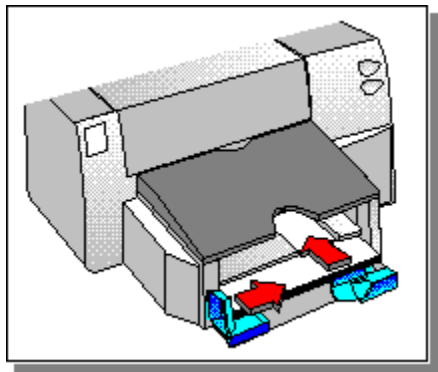

Czynność 3 z 4

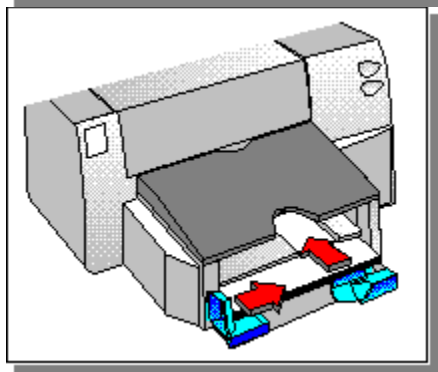
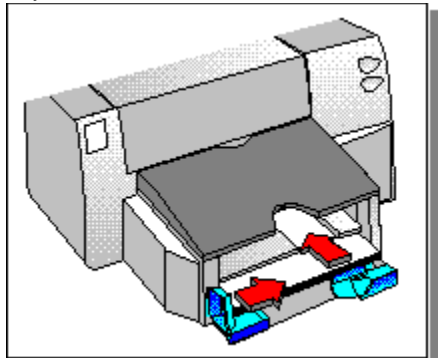

- 3 Po wydrukowaniu wszystkich nieparzystych stron, pojawi się ekran z instrukcjami odnośnie drukowania parzystych stron. Należy postępować według instrukcji na ekranie.

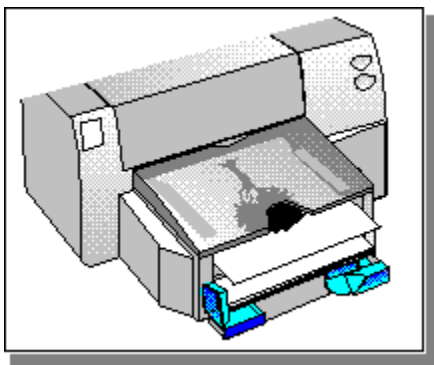

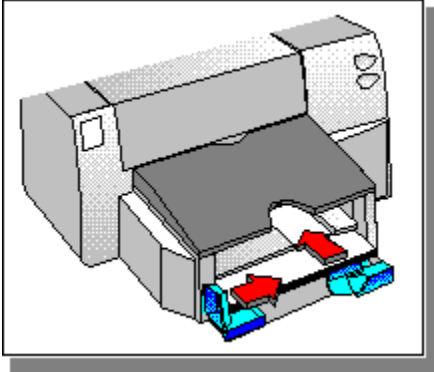

Drukowanie na dwóch stronach kartki

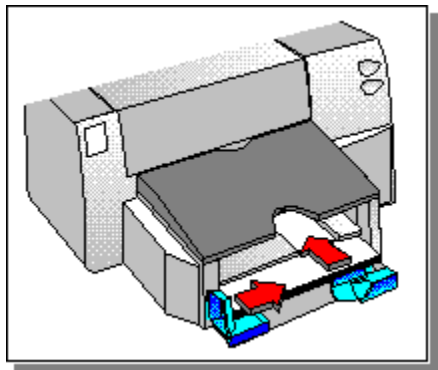

Czynność 4 z 4

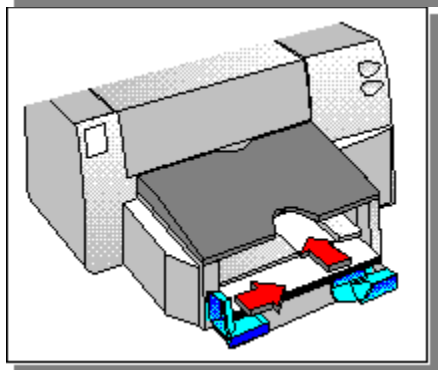
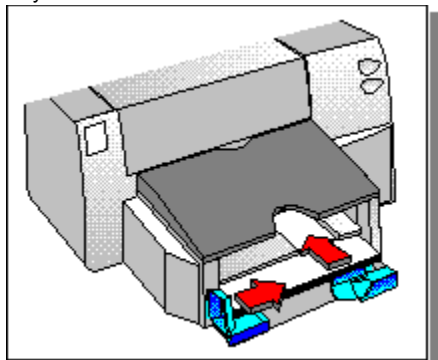

- 4 Po wyjęciu i ponownym włożeniu nieparzystych stron zgodnie z instrukcjami na ekranie, kliknij "Kontynuuj", aby zakończyć drukowanie dokumentu.

Parzyste strony zostaną wydrukowane na odwrotnej stronie stron nieparzystych.

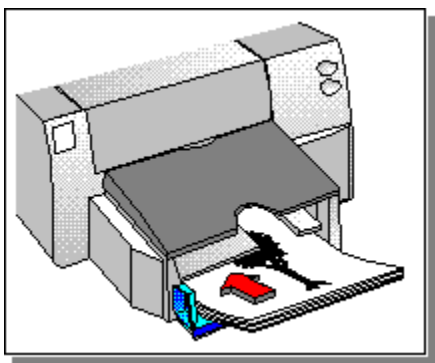

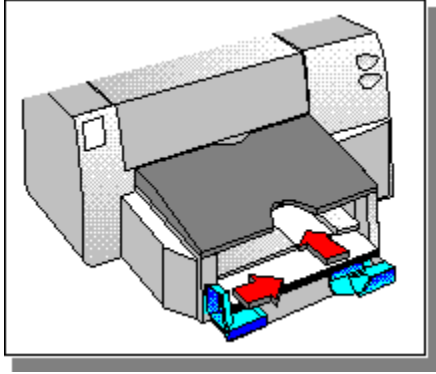

Build tag spacer 17

Build tag spacer 18

Zmiana ustawień druku

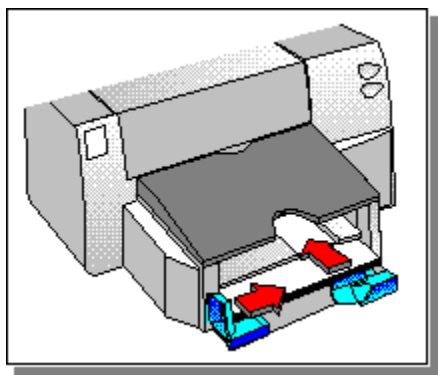

Aby zmienić ustawienia druku tylko dla bieżącego dokumentu, zmień ustawienia druku w swoim programie.

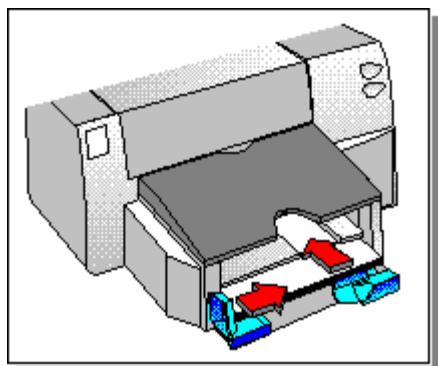

Kliknij tutaj [\[link\]](#) po instrukcje odnośnie zmiany ustawień druku z programu.

Aby ustawić standardowe ustawienia druku dla wszystkich dokumentów, zmień ustawienia w Panelu Sterowania Windows. Ustawienia dokonane z programu mogą zastąpić ustawienia dokonane w Panelu Sterowania.

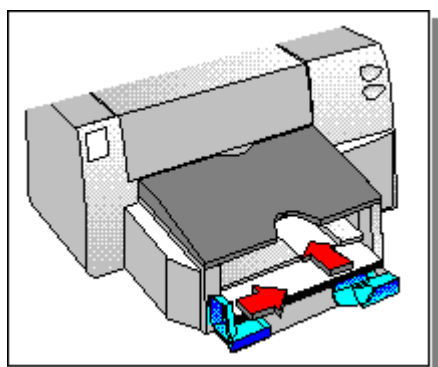

Kliknij tutaj [\[link\]](#) po instrukcje odnośnie zmiany ustawień druku z Panelu Sterowania Windows.

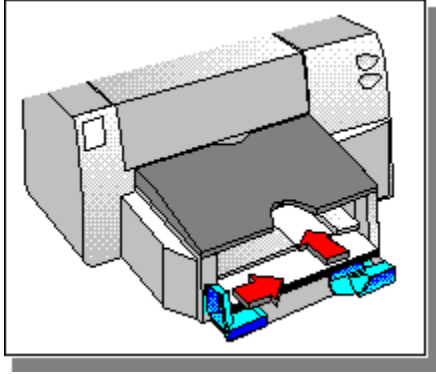

Build tag spacer 19

Zmiana ustawień druku z programu

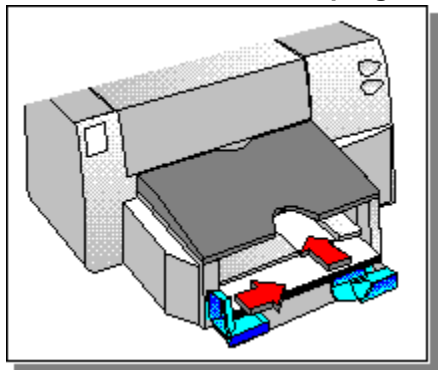

Czynność 1 z 2

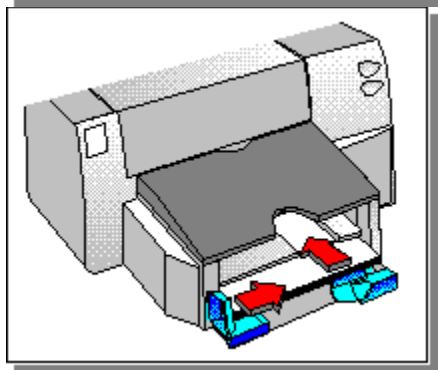
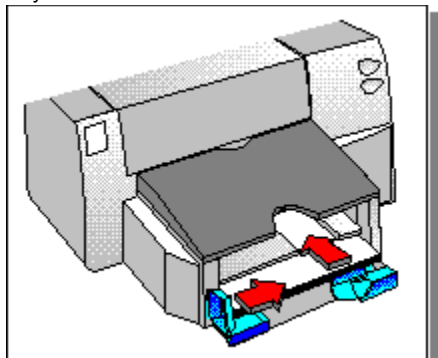

Procedura ta będzie się różniła w zależności od używanego programu.

1 Wybierz "Druk" lub "Ustawienia druku" w menu Plik.

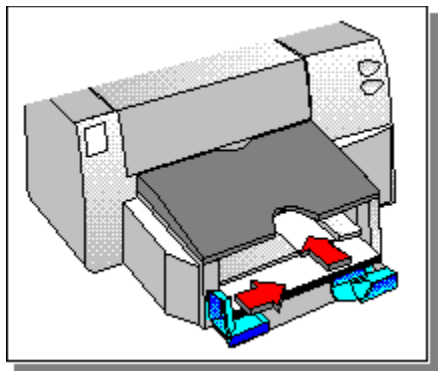

Zmiana ustawień druku z programu

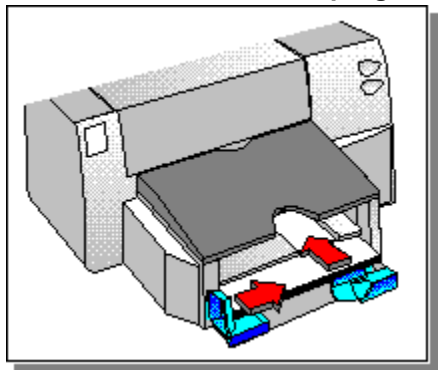

Czynność 2 z 2

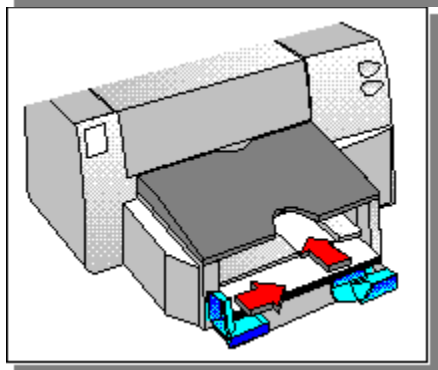
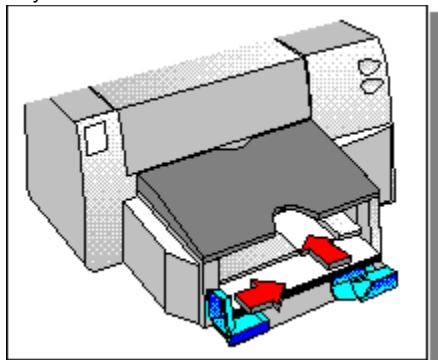

Wybór przycisku, na którym należy kliknąć będzie zależał od używanego programu i rozkazu, która została wybrana w czynności 1.

2 Kliknij Drukarka, Ustawienia lub Opcje.

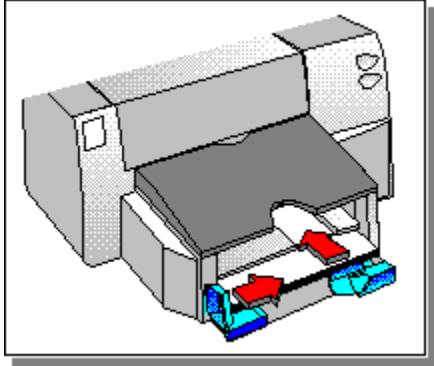

Jeżeli klikniesz Drukarka, będziesz musiał kliknąć Opcje, a następnie

Ustawienia.

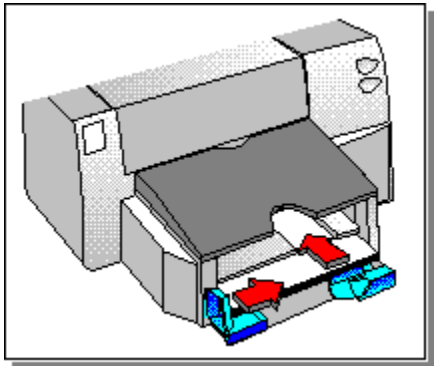

Jeżeli klikniesz Ustawienia, zobaczysz zaraz ustawienie drukarki, lub

będziesz musiał kliknąć na Opcje.

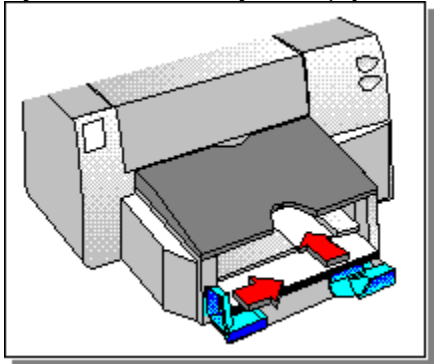

Jeżeli klikniesz Opcje, będziesz musiał kliknąć Ustawienia.

Po dojściu do pola dialogowego ustawień druku HP, możesz zacząć zmieniać ustawienia.

Uwaga Po przykład tego, co musisz znaleźć, wybierz "Ustawienia druku" z menu Plik na tym ekranie pomocy, a następnie kliknij Opcje.

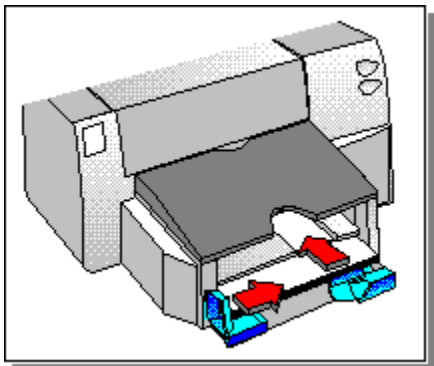

Build tag spacer 20

Build tag spacer 21

Zmiana ustawień druku z Panelu Sterowania Windows

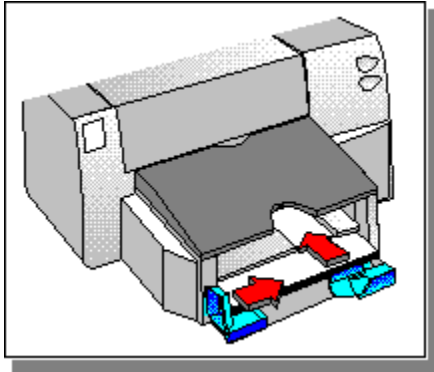

Czynność 1 z 2

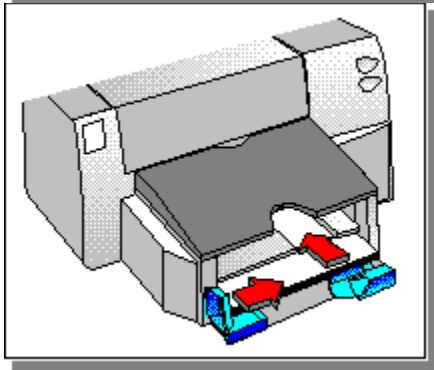
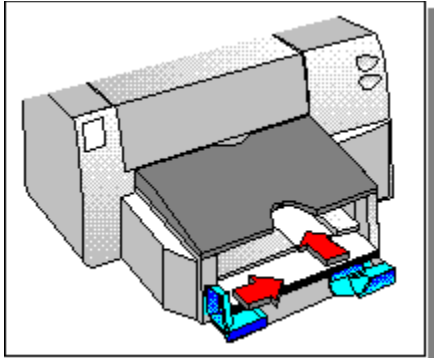

- 1 W głównej grupie programowej, kliknij dwukrotnie na Panel Sterowania, a następnie kliknij dwukrotnie na Drukarki.

-Lub-

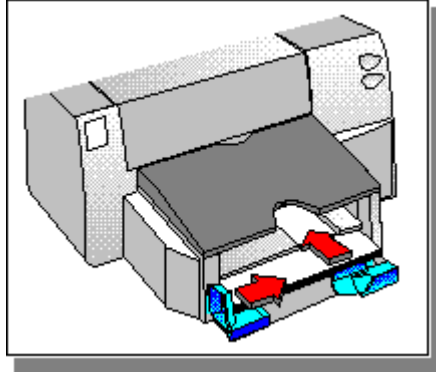

Kliknij tutaj

, aby otworzyć teraz Panel Sterowania Drukarek.

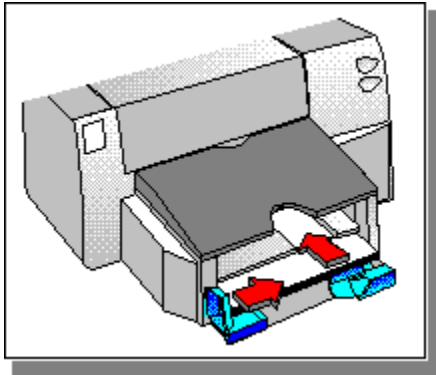

Zmiana ustawień druku z Panelu Sterowania

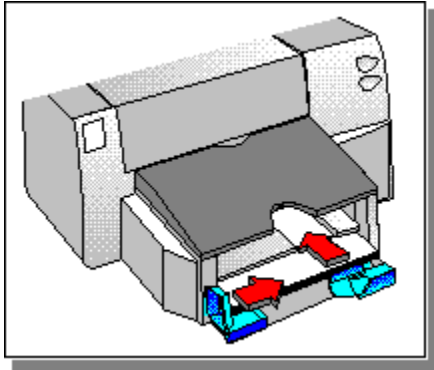

Czynność 2 z 2

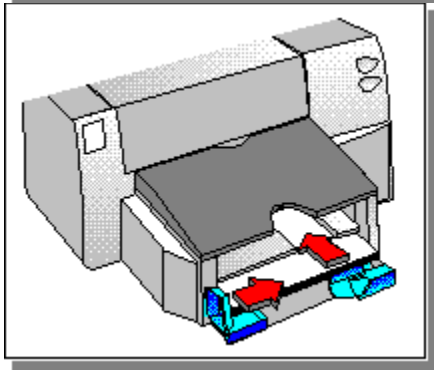
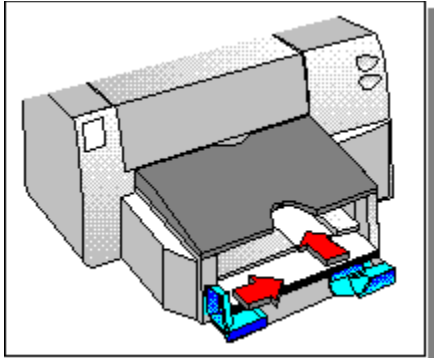

2 Wybierz swoją drukarkę z listy zainstalowanych drukarek, a następnie kliknij Ustawienia.

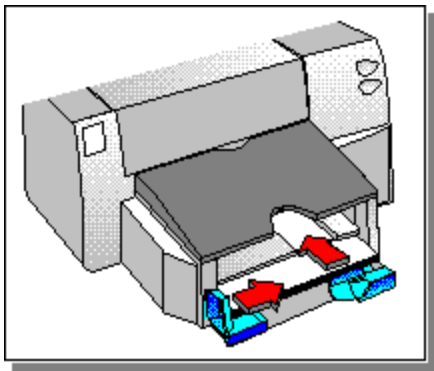

Build tag spacer 22

Build tag spacer 23

Wybierz szybkie drukowanie bezpośrednio do portu

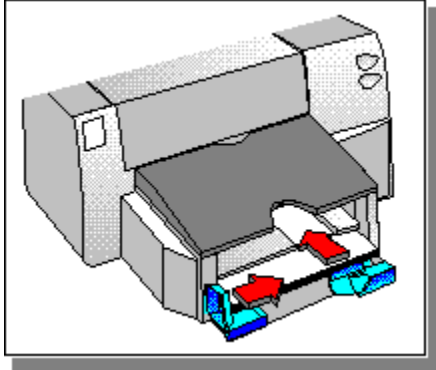

Czynność 1 z 4

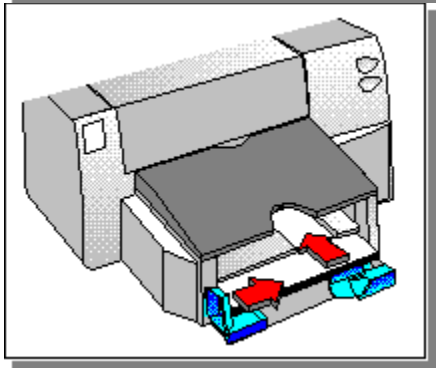
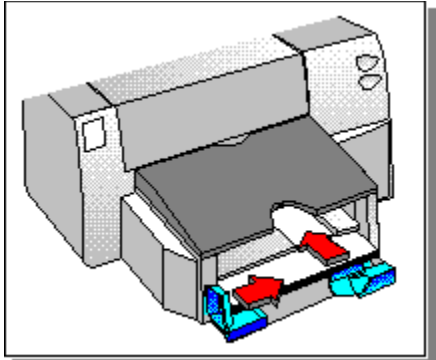

1 W głównej grupie programowej, kliknij podwójnie na Panel Sterowania, a następnie kliknij podwójnie na Drukarki.

-Lub-

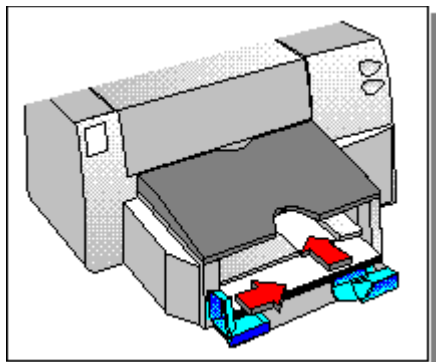

Kliknij tutaj

, aby otworzyć teraz Panel Sterowania Drukarek.

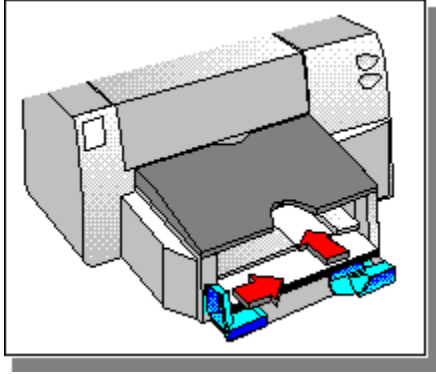

Wybierz szybkie drukowanie bezpośrednio do portu

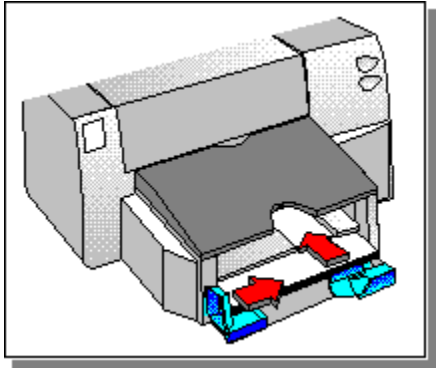

Czynność 2 z 4

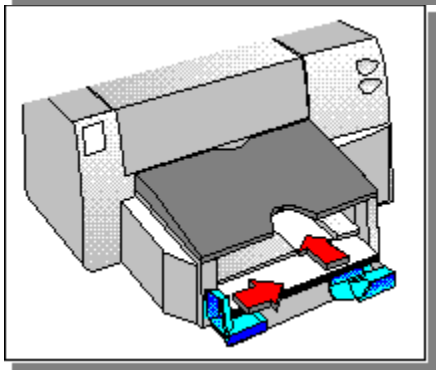
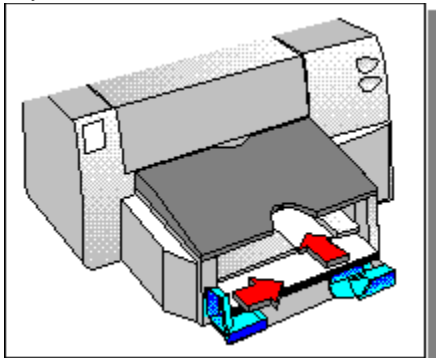

2 Kliknij na przycisku Połącz.

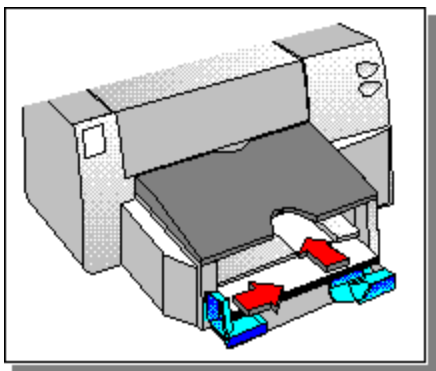

Wybierz szybkie drukowanie bezpośrednio do portu

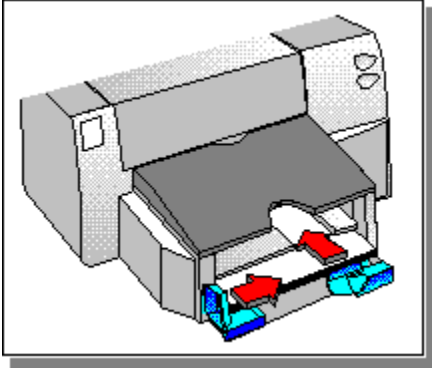

Czynność 3 z 4

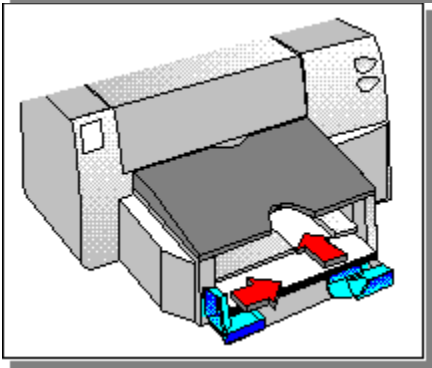
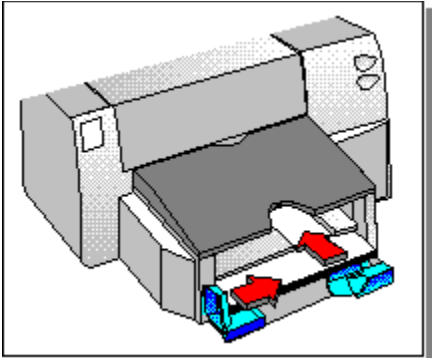

3 Wybierz pole oznaczenia "Szybkie drukowanie bezpośrednio do portu".

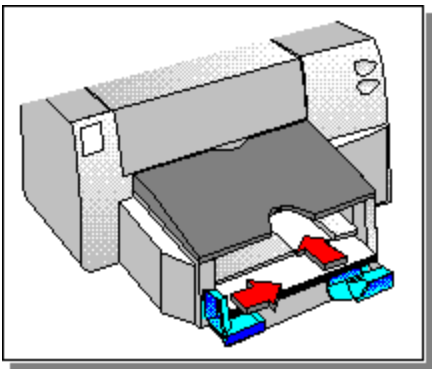

Wybierz szybkie drukowanie bezpośrednio do portu

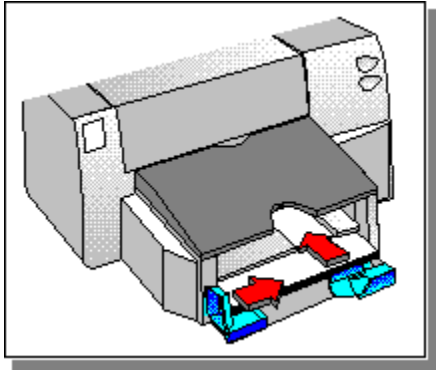

Czynność 4 z 4

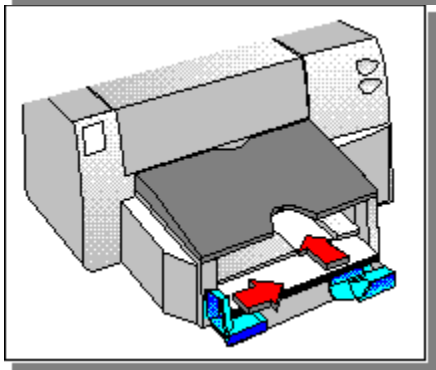
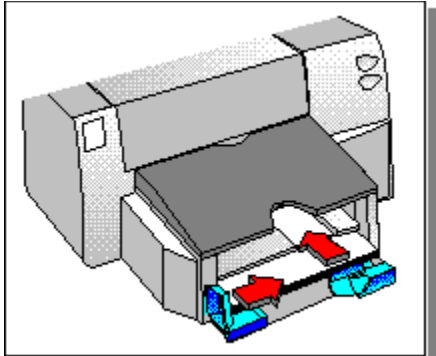

4 Kliknij OK, a następnie zamknij Panel Sterowania.

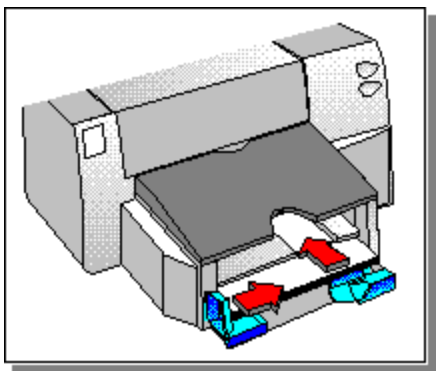

Build tag spacer 24

Build tag spacer 25

Build tag spacer 26

Wyłączenie Menedżera Druku

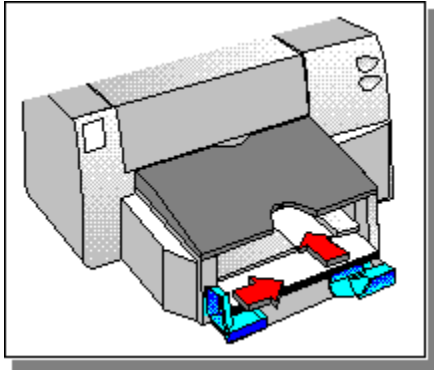

Czynność 1 z 3

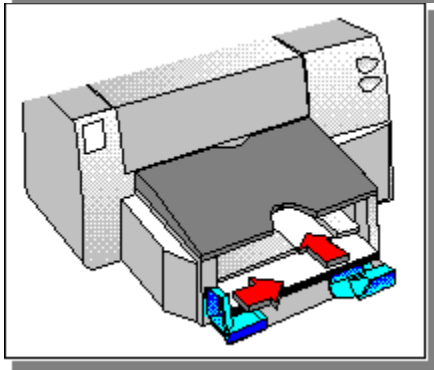
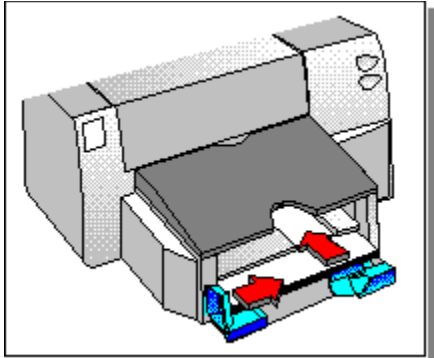

- 1 W głównej grupie programowej, kliknij dwukrotnie na Panel Sterowania, a następnie kliknij dwukrotnie na ikonie drukarek.

-Lub-

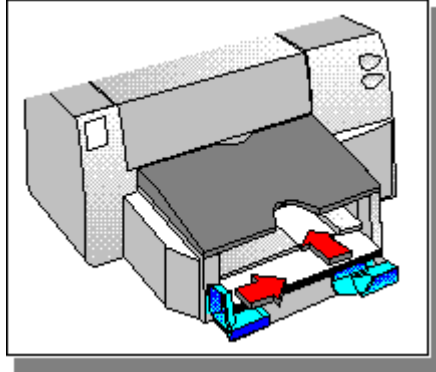

Kliknij tutaj

, aby otworzyć teraz Panel Sterowania Drukarek.

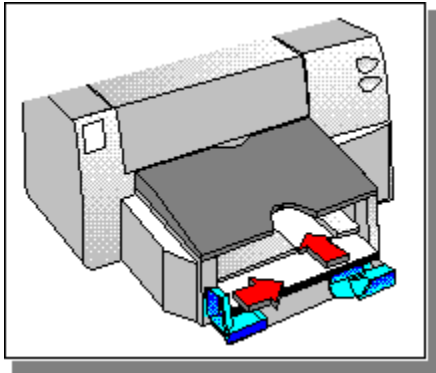

Wyłączenie Menedżera Druku

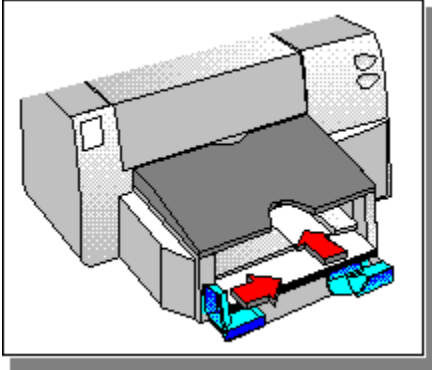

Czynność 2 z 3

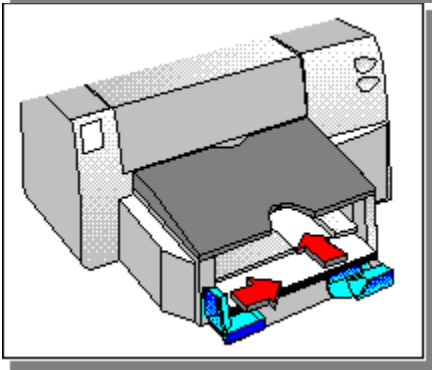
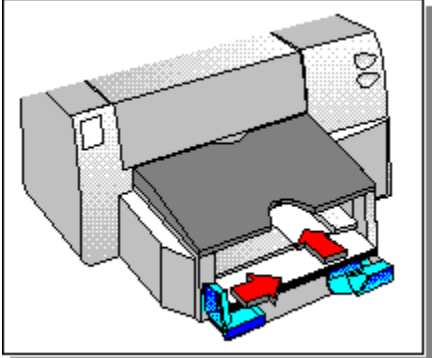

2 Odznacz pole "Użyj Menedżera Druku".

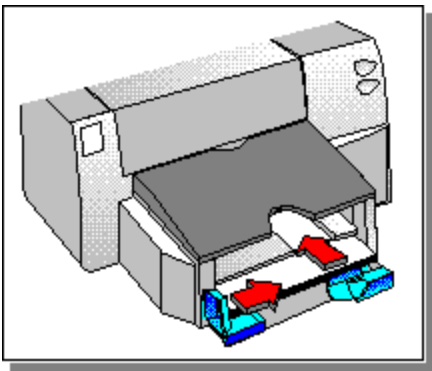

Wyłączenie Menedżera Druku

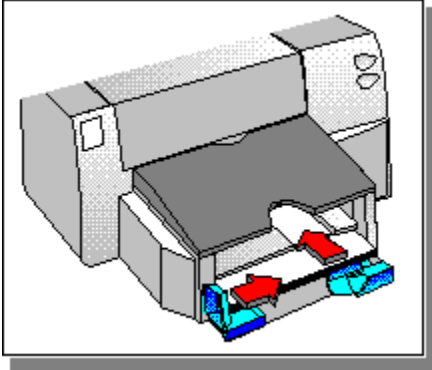

Czynność 3 z 3

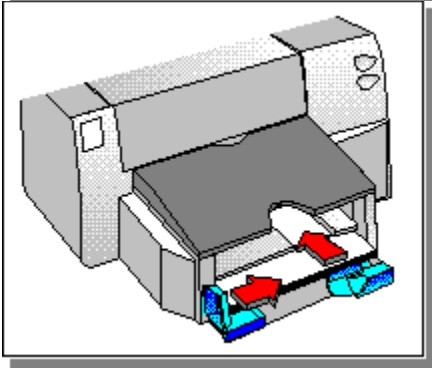
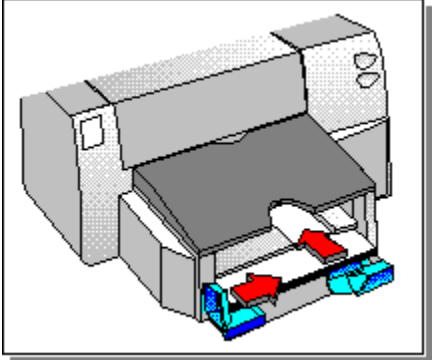

3 Kliknij "Zamknij" i wyjdź z Panelu Sterowania.

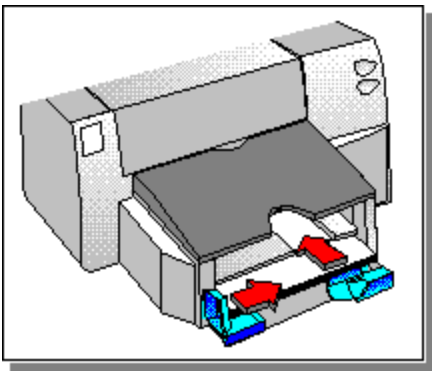

Build tag spacer 27

Drukowanie na różnorodnych rodzajach i formatach papieru oraz na kopertach

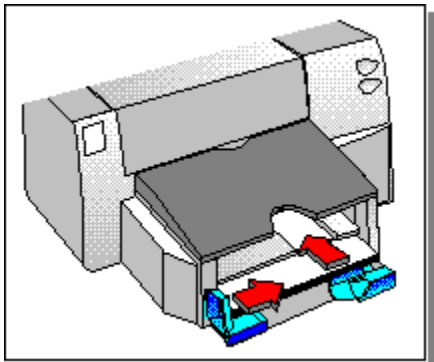
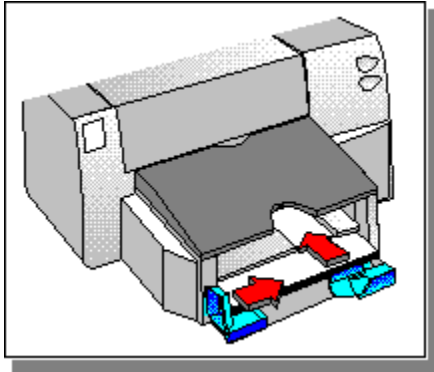

Drukowanie klisz lub przeźroczy.

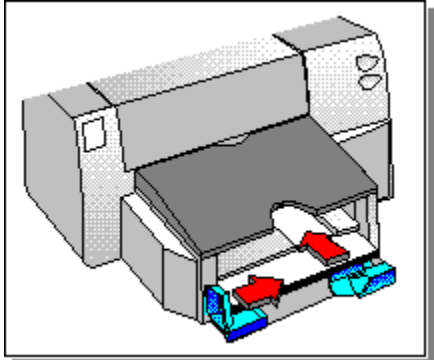

Drukowanie na papierach "premium" HP.

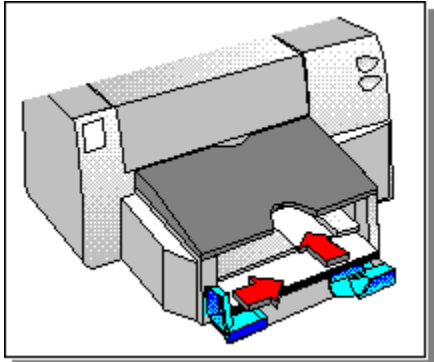

Drukowanie na nalepkach.

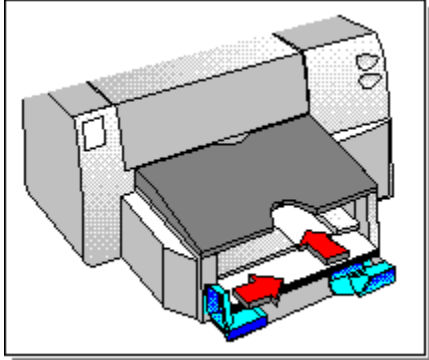

Drukowanie na papierach standardowego formatu.

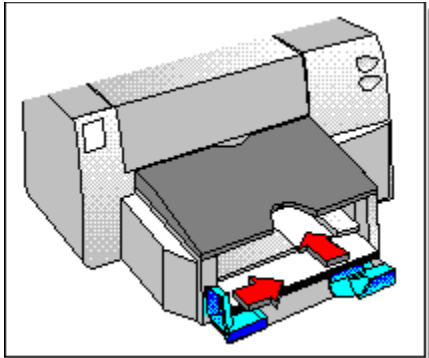

Drukowanie na papierach niestandardowego formatu.

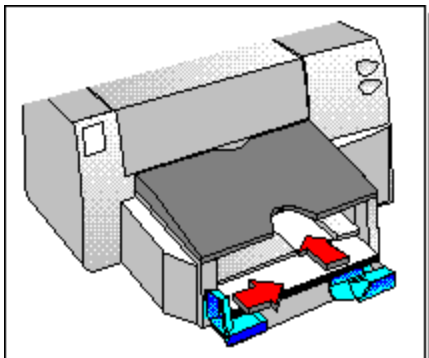

Drukowanie na kopertach.

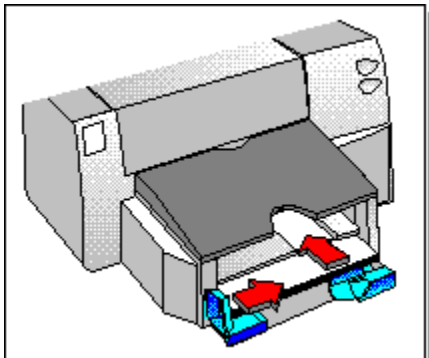

Drukowanie na kartach.

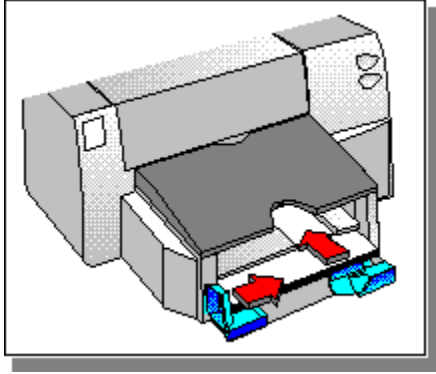

Build tag spacer 28

Build tag spacer 29

Build tag spacer 30

Build tag spacer 31

Książka

Drukowanie na dwóch stronach kartki, złączeniem wzdłuż jednego brzegu książki. Wybór kierunku strony w portrecie lub w pejzażu decyduje o brzegu książki.

Dwustronne drukowanie wymaga ręcznego przełożenia pliku papieru w tacy wejściowej. Postępuj według instrukcji na ekranie odnośnie przełożenia papieru.

Ułożenie

Drukowanie wielostronicowego dokumentu w kolejności, od ostatniej strony do pierwszej. Przy drukowaniu wielu kopii, każda kopia zostanie całkowicie wydrukowana, w kolejności, przed wydrukowaniem następnej kopii.

Technologia ColorSmart

Technologia HP ColorSmart, w ramach polu dialogowego ustawienia druku HP, analizuje dokumenty i automatycznie reguluje ustawienia kolorów w celu wyprodukowania możliwie najlepszego kolorowego wydruku. Pomimo, że ColorSmart dostarczy najlepszej jakości druku, można ręcznie zmienić ustawienia w dowolnym czasie poprzez wybór opcji ręcznej w fiszce "Ustawienia" w polu dialogowym ustawienia druku HP.

Ciągły (transparentowy) papier

Papier dostarczany w formie ciągłej, zwany również papierem komputerowym i papierem składanym w Z. Jest on zwykle perforowany, co umożliwia podzielenie go na pojedyncze strony.

Papier w ciętych arkuszach

Standardowy papier biurowy do kopiarek i drukarek, pocięty na pojedyncze arkusze.

Drukarka standardowa

Drukarka, która jest używana po wybraniu rozkazu "Drukuj" bez uprzedniego wyszczególniania, której drukarki chcesz użyć z aplikacją. Powinna to być drukarka najczęściej używana.

Parzyste strony

Strony o parzystych numerach, zwykle strony po lewej stronie książki.

Skala szarości

Skala szarości składa się z odcieni szarości, od bieli do czerni. Kiedy kolorowy dokument drukowany jest na biał-czarnej drukarce, kolory zamienione są w odpowiednie odcienie skali szarości.

Ramka narzędziowa HP DeskJet

Ramka narzędziowa HP DeskJet umożliwia dostęp do informacji, które potrzebne są do używania drukarki, łącznie z procedurami dla podstawowych prac drukarskich, szczegółowymi instrukcjami do rozwiązywania częstych problemów z drukowaniem, informacjami o stanie drukarki i funkcjach drukarki, takich jak drukowanie stron próbnych i wyrównywanie pojemników z tuszem.

Pole dialogowe ustawień druku HP

Pole dialogowe ustawień druku HP umożliwia dostęp do funkcji drukarki z programów, takich jak edytory tekstu lub programy graficzne. Można używać pola dialogowego ustawienia druku HP do wyboru opcji jakości druku, kierunku drukowania na stronie, rodzaju papieru, formatu papieru i ColorSmart.

Materialy

To papier i inne materiały, na których odbywa się drukowanie. Papier, klisze, nalepki i koperty są przykładami takich materiałów.

Strony nieparzyste

Strony z nieparzystymi numerami, zwykle strony po prawej stronie książki.

Kierunek lub kierunek druku na stronie

Kierunek w jakim informacje są drukowane na stronie. Należy wybrać kierunek portretowy do drukowania w poprzek szerokości strony, w stylu listowym, a kierunek pejzażowy do drukowania w poprzek długości strony, w stylu arkusza kalkulacyjnego.

Obsługa drukarki

"Obsługa drukarki" dostarcza informacji odnośnie stanu druku oraz dostęp do funkcji drukarki, takich jak drukowanie stron próbnych, testowanie diagnostyczne lub wyrównywanie pojemników z tuszem.

Tablica

Drukowanie na obydwóch stronach kartki, złączeniem wzdłuż górnego brzegu kartek. Opcja ta odwraca tylne strony kartek w sposób umożliwiający ich czytanie w stylu kalendarzowym.

Dwustronny druk wymaga ponownego ręcznego włożenia pliku papieru do tacy wejściowej. Należy postępować według instrukcji na ekranie w celu prawidłowego włożenia papieru.

